



**Resolução Comentada da
Prova Escrita do Concurso**

**Curso de Formação
de Oficiais**

2017

- a) o trabalho assalariado havia se tornado hegemônico.
- b) as relações servis de produção predominavam.
- c) os trabalhadores formavam comunas livres.
- d) as revoltas sociais levaram ao fim das amarras feudais.
- e) a religião perdera importância no regramento da vida social.

Resolução

Alternativa correta: b

A iconografia do *Livro de Horas* do Duque de Berry é uma representação do principal tipo de trabalho existente na Baixa Idade Média, isto é, o trabalho realizado pelos camponeses na condição de servos. Nesse tipo de trabalho os camponeses estavam presos a terra com uma série de impostos como a talha, a corveia, as banalidades etc.

Esse tipo de relação social de produção foi predominante durante o período denominado feudalismo.

4. *Já se disse, numa expressão feliz, que a contribuição brasileira para a civilização será de cordialidade – daremos ao mundo o “homem cordial”, um traço definido do caráter brasileiro, na medida, ao menos, em que permanece ativa e fecunda a influência ancestral dos padrões de convívio humano, informados no meio rural e patriarcal.*

(Sérgio Buarque de Holanda, *Raízes do Brasil*. Adaptado)

O “meio rural e patriarcal” a que se refere o trecho está relacionado

- a) à exploração das drogas do sertão no vale amazônico, em que os comandantes das expedições de extrativismo cumpriam o papel simultâneo de autoridades públicas e agentes comerciais.
- b) à interiorização da ocupação no vale do Rio São Francisco, graças à expansão da pecuária que abastecia os engenhos da zona da mata, centrada na figura dos vaqueiros.
- c) à produção de açúcar no engenho, no qual se constituíram relações sociais marcadas pela escravidão e pelo convívio familiar, organizadas em torno da autoridade do senhor.
- d) ao bandeirantismo, em que os bandeirantes portugueses exerciam o poder sobre uma vasta população de negros, índios e mestiços que adentravam o continente em busca de ouro.

- e) às missões jesuíticas, em que os jesuítas escravizavam povos indígenas com o objetivo de explorar a sua mão de obra para fins comerciais relacionados à monocultura exportadora.

Resolução

Alternativa correta: c

O “homem cordial” apresentado pelo autor é aquele que só apresenta a sua cordialidade na sua epiderme, na sua camada mais superficial de contato com a sociedade, é aquele que se estabelece na formação inicial do Brasil, tal como propõe o título da obra *Raízes do Brasil*, ou seja no início da colonização. O “homem cordial” é o “sinhozinho”, segundo Holanda, é sinhô, mas no diminutivo, remetendo à ideia de afeto; contudo não deixa de ser Sinhô (com letra maiúscula) que impõe o seu poder sobre a família, patriarcado, sobre seus agregados, empregados e claro, o último elo da corrente, os escravos.

5. Observe a imagem a seguir.



(Fonte: <https://goo.gl/EO3pt1>)

A tela *Iracema* (1881), de José Maria de Medeiros, é um símbolo

- a) do isolamento da monarquia, representada pela indígena melancólica e solitária, no contexto de crise do império.
- b) da vitória do Brasil na guerra do Paraguai, retratada pela flecha enterrada na areia, ressaltando o papel dos povos indígenas nas batalhas.
- c) do apogeu do império, no seu momento de maior prosperidade econômica e força política, representadas pela louvação aos primeiros colonizadores portugueses.
- d) do movimento romântico indigenista, que se apropriou da imagem do herói nativo para resgatar as origens brasileiras e fomentar o nacionalismo.
- e) da retomada da importância econômica que a exploração do pau-brasil, realizada

com a ajuda dos povos nativos, teve no início do período colonial.

Resolução

Alternativa correta: d

A tela apresentada data do ano de 1881, assim como o livro homônimo de José de Alencar foi publicado pela primeira vez em 1865, ou seja, ambas as expressões artísticas datam da segunda metade do século XIX, momento característico da expressão romântica no Brasil. A temática indianista no romantismo brasileiro atendeu a necessidade de construção de um herói típico e puramente nacional, constroem-se, portanto, figuras de índios e índias idealizados, numa tentativa de construir um passado nacional brasileiro, este é o momento do desenvolvimento da nacionalidade brasileira.

6. Observe a imagem.



(Fonte: <https://goo.gl/R781VW>)

A arquitetura da Estação da Luz e o contexto em que foi construída permitem que se estabeleça uma relação entre

- a produção de cana-de-açúcar no interior de São Paulo e a necessidade de abastecer os engenhos com mão de obra negra escravizada, transportada em trens de origem suíça, o que influenciou o estilo da construção da estação.
- a expansão da lavoura cafeeira em direção ao interior de São Paulo e a exportação de capital e tecnologia ingleses para o Brasil entre os séculos XIX e XX, simbolizados na arquitetura da estação.
- a industrialização precoce do Oeste paulista e a chegada de imigrantes para trabalharem nas fábricas de Campinas e arredores, o que levou à construção da estação de estilo francês para transportá-los do porto ao interior.
- o projeto das elites da República de interiorização do povoamento, o que levou

à construção da ferrovia, e a influência cultural italiana devido ao alto número de imigrantes, refletida na arquitetura da estação.

- a crescente influência norte-americana no Brasil a partir do início do século XX, evidente na construção da estação, e a importação da tecnologia ferroviária que o Brasil até então desconhecia, aprofundando os laços econômicos entre os dois países.

Resolução

Alternativa correta: b

O primeiro prédio da estação da Luz data da segunda metade do século XIX e sua construção está atrelada à expansão cafeeira do Oeste Paulista, pois dado o desenvolvimento desta área o porto de Santos passou a ser um dos principais do Brasil e a cidade de São Paulo uma importante área de passagem. A foto que ilustra a questão mostra a terceira construção da estação da Luz que data do princípio do século XX, mas todas as reformações e reformulações do prédio estão relacionadas à cultura cafeeira paulista e contaram com tecnologia e materiais de origem inglesa.

- “Quando os nazistas levaram os comunistas, eu me calei, porque, afinal, eu não era comunista. Quando eles prenderam os socialdemocratas, eu me calei, porque, afinal, eu não era socialdemocrata. Quando eles levaram os sindicalistas, eu não protestei, porque, afinal, eu não era sindicalista. Quando levaram os judeus, eu não protestei, porque, afinal, eu não era judeu. Quando eles me levaram, não havia mais quem protestasse.”*

O texto, em uma das versões atribuída ao pastor luterano alemão Martin Niemöller, faz a crítica à Alemanha do III Reich. Entre as características do nazismo, é correto identificar

- o liberalismo econômico e a descentralização política.
- a intolerância religiosa e a democracia racial.
- a oposição entre o Estado de Israel e a Alemanha.
- a perseguição política e o racismo.
- o respeito ao Tratado de Versalhes e à Liga das Nações.

Resolução

Alternativa correta: d

As características principais do nazismo, en-

quanto ideologia instituída no poder, derivaram-se das ideias de Hitler desenvolvidas no período da prisão. O controle da população por meio da propaganda seria uma de suas principais ferramentas. O uso do rádio e do cinema foram decisivos neste processo para que as ideias nazistas fossem propagadas. A perseguição aos opositores do regime em especial os comunistas. O antissemitismo era uma dessas ideias. O ódio aos judeus, a quem Hitler atribuía a culpa por vários problemas que a Alemanha enfrentava, sobretudo problemas de ordem econômica, intensificou-se no período nazista. Fato este que culminou no Holocausto – morte de mais de 6 milhões de pessoas em campos de concentração, dentre elas, a maioria de judeus.

Associado ao antissemitismo, estava a noção racista e eugenista da superioridade do homem branco germânico, ou da raça ariana, e a construção de um “espaço vital” para que esta raça construísse seu império mundial. Esse espaço vital compreendia vastas regiões do continente europeu, que segundo os planos de Hitler deveriam ser invadidas e conquistadas pelos germânicos, já que a raça estava incumbida, por conta de sua superioridade, de se tornar “senhora” sobre os outros povos.

8. Observe o cartaz.



(Fonte: <https://goo.gl/TB9iqX>)

É possível relacionar esse cartaz à disputa política em torno da criação da Petrobras, em que se opunham

- a esquerda, favorável ao fornecimento de petróleo ao bloco socialista, e a direita, favorável ao fornecimento de petróleo aos EUA.
- os integralistas, que defendiam o controle estatal da empresa, e os liberais, que criti-

caram a ineficiência do Estado à época da crise da ditadura varguista.

- a burguesia industrial paulista, defensora da privatização da exploração do petróleo, e os tenentes, favoráveis ao controle estatal da empresa.
- os militares autoritários, favoráveis à defesa da soberania nacional, e os militares democratas, favoráveis à aliança com os EUA.
- o PTB, com o seu projeto de desenvolvimento econômico nacional, e a UDN, defensora da entrada de capital estrangeiro.

Resolução

Alternativa correta: e

Desde a queda de Vargas em 1945, nota-se, de um modo geral, a disputa de dois grandes projetos no Brasil: um modelo nacionalista, que visava um maior controle do estado sob a economia; e um modelo liberal em que havia a defesa de um estado mínimo, assim como uma maior participação do capital estrangeiro na economia brasileira. Vargas e o PTB era ferrenhos defensores do nacionalismo, e ao lançar a campanha “O petróleo é nosso”, tinha por intenção monopolizar a exploração do petróleo pelo país, daí surge a Petróleo Brasil S/A, conhecida como Petrobras. Já a UND, pela sua base ser composta majoritariamente pelo empresário, deixar de apoiar o capital estrangeiro não seria um bom negócio, portanto colocavam-se frontalmente contrários ao projeto varguista.

FILOSOFIA

- A filosofia crítica, que é o pano de fundo do Iluminismo, caracteriza-se por três pressupostos básicos: 1) a liberdade, exemplificada pela defesa da livre iniciativa no comércio, segundo o pensamento liberal e opondo-se ao absolutismo de direito divino; 2) o individualismo, que se baseia na existência do indivíduo livre e autônomo, consciente e capaz de se autodeterminar; 3) a igualdade jurídica, que visa garantir a liberdade do indivíduo contra os privilégios da nobreza.

(Danilo Marcondes, *Iniciação à história da filosofia*. Adaptado)

De acordo com essa definição, o Iluminismo foi

- um movimento elitista, voltado para a defesa de privilégios sociais e econômicos.
- uma ideologia socialista, defensora da abolição da propriedade privada.
- um pensamento universalista originado na sociedade burguesa no século XVIII.

- d) uma filosofia de natureza teológica, volta-da para a defesa de valores tradicionais.
- e) um movimento anarquista, contrário à autoridade do Estado sobre o indivíduo.

Resolução

Alternativa correta: c

O movimento intelectual chamado Iluminismo teve início no século XVIII como resultado de um longo processo histórico no qual a burguesia irá se constituir como classe social dominante. Em oposição à estrutura de *status* de sangue da antiga ordem medieval, no qual o nascimento determinava definitivamente o lugar que cada indivíduo ocuparia na ordem social e a Igreja detinha imenso poder político, as ideias iluministas, ao defender as liberdades individuais, a igualdade dos homens perante a lei, assim como e o Estado laico estabelecia filosoficamente a legitimidade do novo ordenamento social que então se impunha.

10. *Ora, nada é mais meigo do que o homem em seu estado primitivo, quando, colocado pela natureza a igual distância da estupidez dos brutos e das luzes funestas do homem civil e compelido tanto pelo instinto quanto pela razão a defender-se do mal que o ameaça, é impedido pela piedade natural de fazer mal a alguém sem ser a isso levado por alguma coisa ou mesmo depois de atingido por algum mal. Porque, segundo o sábio Locke, "não haveria afronta se não houvesse propriedade".*

(Jean-Jacques Rousseau, *Discurso sobre a origem e o fundamento da desigualdade entre os homens*. Adaptado)

Baseando-se no texto, é correto afirmar que o pensamento do filósofo Rousseau

- a) concebeu a existência da propriedade como origem das desigualdades sociais.
- b) exaltou a civilização burguesa em detrimento das sociedades primitivas.
- c) considerou a vida em estado de natureza como "guerra de todos contra todos".
- d) defendeu a autoridade totalitária do Estado contra os direitos individuais.
- e) desenvolveu argumentos ideologicamente favoráveis ao colonialismo europeu.

Resolução

Alternativa correta: a

Rousseau é um filósofo contratualista. Para ele, os homens não vivem em sociedade naturalmente, sendo esta algo artificial, criada a partir de um desenvolvimento histórico que tirou o homem de seu estado natural, quando vivia feliz como sel-

vagem contentando-se plenamente com aquilo que a natureza gratuitamente lhe oferecia, e tornou-o um ser corrompido pelos vícios surgidos a partir do desenvolvimento da sociedade. Nesse desenvolvimento histórico, a criação da propriedade ocupa lugar de destaque, pois foi a partir dela que a desigualdade instalou-se determinantemente entre os homens.

11. *A razão que serve para o desenvolvimento da técnica é a razão instrumental, bem diferente da razão vital, por meio da qual o homem se torna capaz de compreender criticamente a situação em que vive. O "especialista competente" pode ser o "aprendiz de feiticeiro" que não reflete suficientemente bem a respeito dos fins de sua ação. Presenciamos no século XX um período de crise: a razão, que deveria servir para vincular o homem ao real a fim de compreendê-lo, para escolher o que é melhor para sua vida, essa razão se acha "enlouquecida".*

(Maria Lúcia de Aranha e Maria Helena P. Martins, *Temas de filosofia*. Adaptado)

Com base no texto, sobre a crise da razão, é correto afirmar que

- a) sob o ponto de vista filosófico, a ciência é dotada da neutralidade de valores.
- b) a razão instrumental garante uma relação equilibrada entre ciência e meio ambiente.
- c) a reflexão filosófica sobre a razão instrumental fundamenta-se em critérios religiosos.
- d) a razão vital proporciona critérios reflexivos sobre as finalidades da ciência.
- e) trata-se de um problema filosófico desvinculado do irracionalismo da ciência.

Resolução

Alternativa correta: d

A razão instrumental, ou racionalidade técnica, é a forma pela qual estabelecem-se os meios para que sejam atingidos certos objetivos. Nesta direção, não pertence a ela a avaliação das finalidades, mas o modo pelo qual se pode chegar a elas. O predomínio da razão instrumental traz consigo a ideia de que a ciência é isenta de valores, o que pode gerar consequências desastrosas, como a criação da bomba atômica e a destruição desenfreada da natureza. A racionalidade vital é a reflexão sobre os fins, sendo necessária para a avaliação da moralidade do desenvolvimento técnico-científico.

12. *Se abandonar a ingenuidade e os preconceitos do senso comum for útil; se não se deixar guiar pela submissão às ideias dominantes e aos poderes estabelecidos for útil; se buscar compre-*

ender a significação do mundo, da cultura, da história for útil; se conhecer o sentido das criações humanas nas artes, nas ciências e na política for útil; se dar a cada um de nós e à nossa sociedade os meios para serem conscientes de si e de suas ações numa prática que deseja a liberdade e a felicidade para todos for útil, então podemos dizer que a Filosofia é o mais útil de todos os saberes de que os seres humanos são capazes.

(Marilena Chauí, *Convite à Filosofia*)

Sobre o método filosófico, é correto afirmar que

- a) a utilidade da filosofia relaciona-se com horizontes éticos e críticos sobre a realidade.
- b) proporciona conhecimentos politicamente neutros e cientificamente objetivos.
- c) a reflexão filosófica tem por objetivo reproduzir os preconceitos do senso comum.
- d) produz um pensamento para o qual a aparência das coisas é igual à sua essência.
- e) a filosofia é um conhecimento abstrato incapaz de induzir transformações sociais.

Resolução

Alternativa correta: a

Segundo texto, a utilidade da filosofia não é imediata, mas se estabelece a partir do processo da reflexão, que deve mediar e avaliar criticamente a realidade em nome da defesa de uma postura ética frente ao mundo.

- 13.** *Como a programação se dirige ao que já sabemos e já gostamos, e como toma a cultura sob a forma de lazer e entretenimento, a mídia satisfaz imediatamente nossos desejos porque não exige de nós atenção, pensamento, reflexão, crítica, perturbação de nossa sensibilidade e de nossa fantasia. Em suma, não nos pede o que as obras de arte e de pensamento nos pedem: trabalho sensorial e mental para compreendê-las, amá-las, criticá-las, superá-las. A Cultura nos satisfaz, se tivermos paciência para compreendê-la e decifrá-la. Exige maturidade. A mídia nos satisfaz porque nada nos pede, senão que permaneçamos para sempre infantis.*

(Marilena Chauí, *Convite à Filosofia*)

De acordo com o texto, sobre a mídia, ou indústria cultural, é correto afirmar que

- a) tem por objetivo a realização de finalidades educativas e de aprimoramento estético.

- b) está baseada na padronização e mercantilização da cultura e na gratificação imediata.
- c) está desconectada da realização de interesses econômicos dos patrocinadores.
- d) solicita dos consumidores de cultura níveis elevados de amadurecimento emocional.
- e) busca subverter padrões sociais de passividade intelectual durante o tempo de lazer.

Resolução

Alternativa correta: b

O modo de produção industrial de objetos culturais, tais como filmes, músicas etc., faz com que as obras de arte na sociedade capitalista estejam submetidas às mesmas regras da produção em geral. A padronização do gosto e a criação de necessidades satisfeitas pelo consumo reproduzem a constante busca pelo lucro que é a tônica do sistema capitalista.

SOCIOLOGIA

- 14.** Analise a imagem a seguir.



(Disponível em www.rioturismoradical.com.br/jogos-futebol.htm. Acesso em 27.09.2016)

Uma partida de futebol pode ser descrita por diversos ângulos de observação: do juiz; dos bandeirinhas; dos jogadores dos diferentes times; das diferentes torcidas no estádio; de quem assiste ao jogo pela televisão; dos comentaristas esportivos profissionais; dos vendedores ambulantes; dentre outros. Portanto são múltiplas as possibilidades de olhar a realidade.

A sociologia se constrói a partir de um cuidado metodológico ao olhar a realidade. Com base nisso, o cuidado fundamental da sociologia para afastar-se do senso comum é:

- a) buscar compreender a realidade a partir de diferentes ângulos e afastar-se dos seus juízos de valor.

- b) delimitar um ângulo de análise e estabelecer as prenoções que permitam a compreensão da realidade.
- c) adotar a visão de mundo de um determinado segmento social, pois não é possível dissociar o fazer científico do contexto sociocultural.
- d) interpretar os fenômenos a partir do estabelecimento de pares binários ou opostos para evitar generalizações.
- e) identificar as estruturas sociais e simbólicas sociais para manter-se distante dos sujeitos envolvidos na trama da vida social.

Resolução

Alternativa correta: a

Em relação ao conceito de senso comum, sabemos que tem como base o Imediatismo; forma de pensar muito simplista, além disso, a rapidez desse pensamento é acompanhada da falta de reflexão, da Superficialidade; forma de pensar que está diretamente relacionada com a aparência das coisas. Nessa forma de pensar, a pessoa ou grupo social apenas reafirma pensamentos que abordam apenas uma pequena fração da realidade e Acrítico; forma de pensar em que a realidade é vista apenas sem questionamentos. Esse pensamento acredita que as coisas acontecem sem causas ou ações. Contudo, como base no conceito de senso comum, a Sociologia fundamenta um distanciamento do juízo de valores antecipadamente (pré-concepção) para buscar uma compreensão das ações, fatos e acontecimentos que ocorrem na sociedade.

15. A socialização é o processo de imersão dos indivíduos no universo simbólico e cultural de uma sociedade. Os indivíduos vão se inserindo na sociedade por meio da interiorização de normas, regras, valores, crenças, saberes, modos de pensar e tantas outras coisas que fazem parte da herança cultural de um grupo social humano.

É correto afirmar que a socialização dos indivíduos

- a) é desenvolvida na infância, cabendo à família a transmissão dos saberes básicos para a vida em sociedade.
- b) tem início na escola, quando as crianças passam a ter contato com grupos sociais mais amplos, cabendo à escola a transmissão dos saberes básicos para a vida em sociedade.
- c) é um processo que se estende ao longo da vida e decorre da inserção dos indivíduos por vários grupos sociais e institui-

ções, que ora privilegiam o espaço privado ora o público.

- d) ocorre na juventude, quando os jovens ampliam a sua participação na vida social, deste modo, os agentes básicos da socialização são os grupos de amigos.
- e) é feita, na atualidade, pelos meios de comunicação de massa, que se tornaram grandes agentes de difusão das normas e dos valores da vida coletiva.

Resolução

Alternativa correta: c

O conceito de socialização é um processo que se estende do início da vida e decorre da inserção dos indivíduos tendo como dois fatores na inserção social, ocorrendo no âmbito familiar como primeiro fator social e no segundo fator social ocorrendo no âmbito escolar, meio social ou vizinhança e de trabalho.

16. Se um comportamento é considerado natural para uma sociedade e não para outra, isso significa que ele não é natural e, sim, cultural.

(Caderno do Professor: sociologia, ensino médio – 1ª série, vol. 3)

Por essa afirmação, entende-se que

- a) a evolução biológica da espécie humana atrofiou os seus instintos animais, transformando-a em uma espécie que se diferencia pela produção da cultura.
- b) ao desenvolver a cultura, o homem deixou de ser um animal instintivo, os diferentes grupos humanos se igualaram, produzindo uma cultura comum.
- c) a diversidade cultural da espécie humana é um indicativo de que a igualdade biológica foi suplantada no processo histórico.
- d) o comportamento dos membros de uma sociedade é considerado natural quando não sofre modificações diante do contato com outras culturas.
- e) a diversidade cultural da espécie humana é um indicativo de que o ser humano é produtor de cultura.

Resolução

Alternativa correta: e

Em relação ao processo cultura está relacionado com a diversidade cultural da espécie humana, sendo o indicativo do desenvolvimento do ser cultural, pois cultura tende a ser toda criação feita pelo o homem e para o homem, de geração após geração.

17. O exercício pleno da cidadania na democracia representativa ocorre quando os cidadãos possuem a garantia dos direitos civis, políticos e sociais, que possibilitam:

- direito à vida, acesso à propriedade e participação nos lucros.
- liberdade individual, igualdade perante a lei e igualdade econômica.
- liberdade coletiva, democracia direta e direito à propriedade.
- liberdade, participação nos destinos da sociedade e na riqueza coletiva.
- direito de ir e vir, autogestão da vida coletiva e liberdade econômica.

Resolução

Alternativa correta: d

Em relação ao conceito de cidadania é o desenvolvimento da liberdade do ser, sua participação nos destinos da sociedade e na riqueza coletiva.

18. A violência simbólica se manifesta

- pelas diversas formas de agressão física, que podem culminar com a morte do indivíduo.
- pelo uso da força ou do poder contra si mesmo, causando mutilações.
- pela depredação do patrimônio público, conduzindo ao esvaziamento dos espaços de convívio social.
- pela violação do princípio da propriedade privada e quebra dos fundamentos do contrato social.
- pela agressão a crenças, valores e cultura do indivíduo, o que significa agredir sua identidade ou grupo social.

Resolução

Alternativa correta: e

A violência simbólica se baseia na fabricação de crenças no processo de socialização, que induzem o indivíduo a se enxergar e a avaliar o mundo de acordo com critérios e padrões definidos por alguém. Trata-se da construção de crenças coletivas e faz parte do discurso dominante.

Como exemplo de violência simbólica fomentados pela religião podemos citar o machismo (pois a mulher entregou a maçã a Adão), o preconceito contra homossexuais (Sodoma e Gomorra), o texto do catecismo católico sobre homossexualidade (que a classifica como intrinsecamente desordenada), racismo (Cain gerou o povo que vivia nas tendas), a reiterada aclamação da família pai-

mãe-filhos como a única legítima pela hierarquia católica e assim por diante.

GEOGRAFIA

19. Em relatório apresentado nesta terça-feira, 27.09.2016, a Organização Mundial da Saúde (OMS) alertou que pelo menos 92% da população mundial vive em lugares onde a qualidade do ar não se enquadra nos padrões estabelecidos pela organização. O relatório foi baseado em dados provenientes de mais de 3 mil lugares rurais e urbanos em 103 países.

(<http://opinioenoticia.com.br/internacional/cerca-de-92-da-populacao-mundial-respira-ar-inadequado/>. Adaptado)

Dentre os fatores apontados como responsáveis pela má qualidade do ar, destaca-se

- a presença de parques industriais baseados em tecnologia de ponta.
- o uso de técnicas agrícolas tradicionais, como a coivara e o terraceamento.
- o desaparecimento da taiga e da savana nas áreas temperadas.
- a utilização predominante de combustíveis fósseis como fontes de energia.
- a forte concentração da população em metrópoles e megalópoles.

Resolução

Alternativa correta: d

A OMS identifica como principais causadores da má qualidade do ar os modos ineficientes de transporte, a queima de combustível nas residências e de rejeitos, as centrais elétricas e as atividades industriais, mas também cita como fatores fenômenos naturais como as tempestades de areia.

20. Analise o mapa para responder à questão.

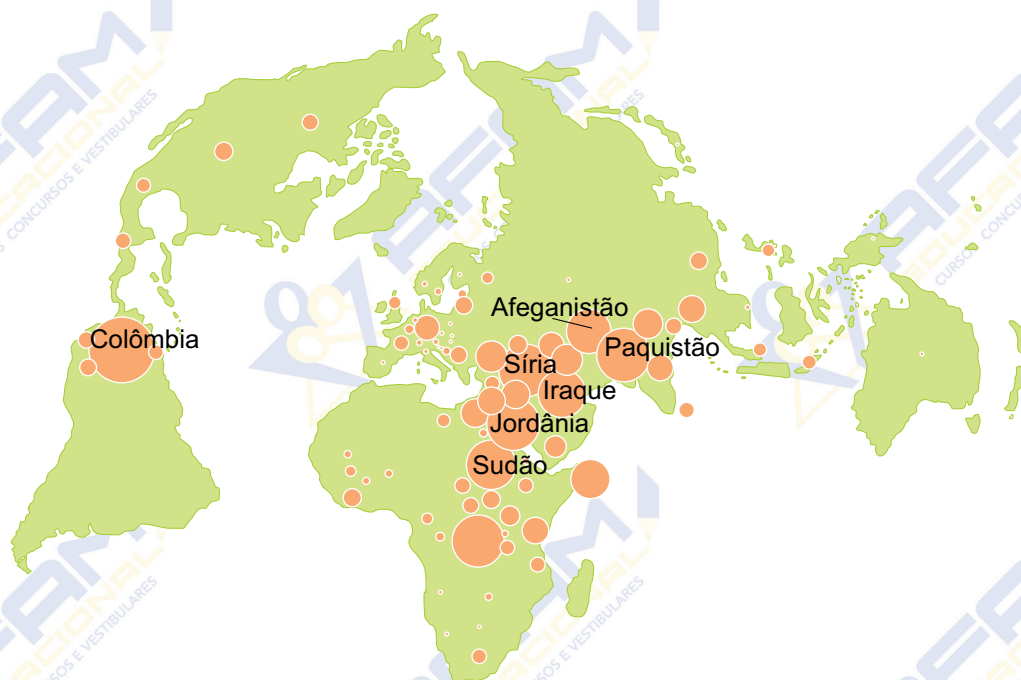

(<https://www.monde-diplomatique.fr/cartes/>. Adaptado)

A partir das informações do mapa, é correto afirmar que ele mostra

- o total de refugiados nos países em crise política, econômica ou étnica.
- a dívida financeira dos países que dependem do FMI (Fundo Monetário Internacional).
- o total dos prejuízos financeiros nos países mais afetados por impactos ambientais.
- o volume de recursos despendidos pelas ONGs conservacionistas em países pobres.
- o total de gastos despendidos pelos governos na compra de armamentos.

Resolução

Alternativa correta: a

O mapa mostra os deslocados Internos sob proteção da ACNUR (Alto comissariado das Nações Unidas para Refugiados), devido aos conflitos internos que esses países enfrentam, como por exemplo a guerrilha na Colômbia e o Terrorismo na Síria e Iraque.

- 21.** *Conforme estudo da ONU publicado em 2016, as diferenças demográficas no mundo são motivo de preocupação. Em um extremo, estão os 29 países que verão, pelo menos, duplicar sua população até meados deste século, e, na outra ponta, estão outros 38 que, pelo contrário, verão sua população diminuir no mesmo período.*

(<http://www.envolverde.com.br/1-1-canais/diferencas-demograficas-preocupam/>. Adaptado)

Uma característica comum aos 29 países que deverão dobrar a população é

- a elevada proporção de imigrantes atraídos pelo crescimento econômico.
- a estabilidade política e econômica que oferece segurança à população.
- a má condição de vida resultante das fortes carências socioeconômicas.
- o baixo nível de endividamento que possibilita aos governos investir na educação da população.
- o crescente desenvolvimento econômico que permite ampliar o planejamento familiar.

Resolução

Alternativa correta: c

O acesso à educação e sistemas de saúde, que são essenciais para o sucesso da nova agenda de desenvolvimento sustentável não é observado nos países mais pobres onde ocorre uma concentração do crescimento populacional e, com a maior taxa de crescimento de população. África deverá ser responsável por mais de metade do crescimento da população mundial nos próximos 35 anos.

22. Desde a década de 1970, observa-se uma expressiva transformação na Divisão Internacional do Trabalho em caráter mundial, provocada, entre outros fatores,

- pelos avanços da revolução tecnológica que tem como um dos princípios a dispersão dos centros de pesquisa e inovação, como forma de empregar mão de obra qualificada nos países pobres.
- pela forte ampliação dos incentivos financeiros à produção de bens primários como forma de direcionar os países pobres ao comércio mundial de bens manufaturados.
- pelo forte apelo ambientalista assumido pelas multinacionais que têm buscado se expandir por regiões e países com políticas públicas voltadas ao desenvolvimento sustentável.
- pela expansão das multinacionais que, impulsionadas pela globalização, implantaram filiais em vários países subdesenvolvidos, transformando-os em exportadores de produtos industrializados.
- pela consolidação do capitalismo financeiro, que garante aos novos países industrializados usufruir vantagens socioeconômicas atreladas às políticas protecionistas.

Resolução

Alternativa correta: d

Divisão Internacional do Trabalho pode ser definida como a distribuição da produção econômico-industrial internacional. As multinacionais distribuíram o seu processo produtivo por todo o globo terrestre. Um carro, por exemplo, tem o seu motor produzido no México, os para-choques na Argentina, o Chassi na Coreia do Sul e a montagem realizada no Brasil.

23. Analise o mapa e o climograma apresentados a seguir.

DOMÍNIOS MORFOCLIMÁTICOS

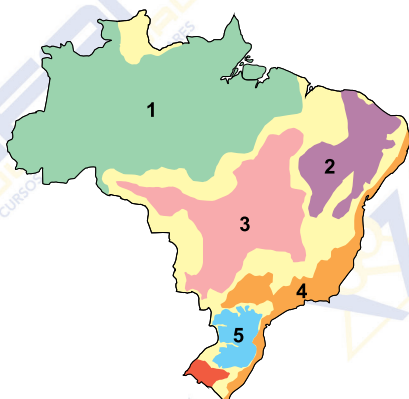

(Aziz Nacib Ab'Sáber)

CLIMOGRAMA

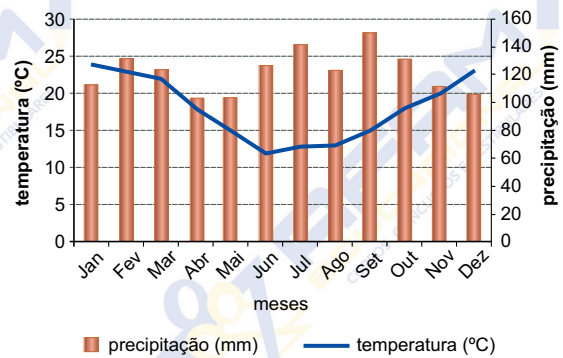

(<http://3.bp.blogspot.com/>-)

As condições climáticas mostradas no climograma são características do domínio indicado no mapa com o número

- 1.
- 2.
- 3.
- 4.
- 5.

Resolução

Alternativa correta: e

O mapa evidencia a distribuição dos domínios morfoclimáticos do Brasil em que as condições climáticas constituem um dos elementos de identificação da paisagem. A área demarcada pelo número 5 corresponde ao domínio das Araucárias, associado ao clima subtropical úmido, representado no climograma com elevados índices de pluviosidade e elevada amplitude térmica (variação de temperatura).

24. Anamorfose é um tipo de representação cartográfica que não apresenta escala, e o tamanho de cada estado ou país depende do fenômeno estudado. Observe a imagem seguinte que apresenta a anamorfose do território brasileiro dividido em estados.



(goo.gl/KjUh0xcontent)

LINGUAGENS, CÓDIGOS E SUAS TECNOLOGIAS

LÍNGUA PORTUGUESA

27. Leia a tira.



(Folha de S.Paulo, 28.09.2016. Adaptado)

De acordo com a norma-padrão, as lacunas devem ser preenchidas, respectivamente, com:

- canalisar ... transformar esta
- canalizar ... transformá-la
- canalisar ... transformar-na
- canalizar ... transformar-lhe
- canalisar ... transformar ela

Resolução

Alternativa correta: b

Canalizar (sufixo **IZAR** prende-se a palavras que não possuem “S” em sua estrutura mórfica. O pronome “A” (sob a forma “la”) substitui o objeto direto “burrice”.

Leia o texto para responder às questões de números 28 a 31.

Seleção artificial

As guerras não ajudam muito a remediar o que se denomina (bombasticamente) de explosão demográfica: os que ficam em casa aproveitam a deixa para multiplicar-se. E como os que partem são agora escolhidos entre os mais aptos de físico e de espírito, imagine o pobre leitor o que não será isso para a evolução do *Homo sapiens*...

(Mário Quintana. *Da preguiça como método de trabalho*, 2013)

28. De acordo com o narrador, as guerras não ajudam a remediar a explosão demográfica, porque

- os guerreiros são fracos física e mentalmente.
- elas deveriam envolver os mais aptos fisicamente.
- os homens perdem o controle da situação.
- a escolha dos que vão combater é feita aleatoriamente.
- os seres humanos não deixam de se multiplicar.

Resolução

Alternativa correta: e

Esta questão envolve a compreensão de uma passagem no texto. A resposta se apresenta na sequência dessa própria passagem, que foi empregada no próprio enunciado da questão, o termo *explosão demográfica*. Após o uso desse termo fica claro que os seres humanos que não vão à guerra (“os que ficam”) não param de se multiplicar.

29. Com o enunciado final do texto – ... imagine o pobre leitor o que não será isso para a evolução do *Homo sapiens*... –, o narrador sugere que

- as gerações futuras serão melhores que a atual.
- as guerras determinam um aprimoramento da espécie.
- a evolução do *Homo sapiens* poderá estar comprometida.
- a evolução do *Homo sapiens* se dará com o fim das guerras.
- as guerras cooperam com a evolução do *Homo sapiens*.

Resolução

Alternativa correta: c

A presente questão também envolve a compreensão do texto, mas desta vez no domínio da inferência (o emprego do termo ‘sugere’ deixa isso evidente). Neste caso, o candidato deve perceber o tom de ironia que há no enunciado final do texto, concluindo que o autor está sugerindo que apenas as pessoas inferiores (menos aptos de espírito e físico) irão dar curso à evolução do *Homo sapiens*. O próprio traço metalinguístico presente na expressão “pobre leitor” realça a tal ironia do narrador.

30. O artigo definido serve para particularizar uma informação, especificando-a, conforme corretamente indicado em:

- As guerras não ajudam muito a remediar...
- ... **os** que ficam em casa aproveitam...
- E como **os** que partem são agora escolhidos...
- ... imagine **o** pobre leitor...
- ... **o** que não será isso para a evolução do *Homo sapiens*...

Resolução

Alternativa correta: d

Nas alternativas, temos:

- “a” – preposição;

- b) "os" – pronome demonstrativo;
 c) "os" – idem;
 e) "o" – realce.

31. Eliminando-se o sinal de dois-pontos em – As guerras não ajudam muito a remediar o que se denomina de explosão demográfica: os que ficam em casa aproveitam a deixa para multiplicar-se. –, o trecho permanece correto, quanto à pontuação e ao sentido, em:

- a) As guerras não ajudam muito a remediar o que se denomina de explosão demográfica, pois os que ficam em casa aproveitam a deixa para multiplicar-se.
 b) As guerras não ajudam muito a remediar o que se denomina de explosão demográfica conclusão os que ficam em casa aproveitam a deixa para multiplicar-se.
 c) As guerras não ajudam muito a remediar o que se denomina de explosão demográfica, entretanto os que ficam em casa aproveitam a deixa para multiplicar-se.
 d) As guerras não ajudam muito a remediar o que se denomina de explosão demográfica caso os que ficam em casa aproveitem a deixa para multiplicar-se.
 e) As guerras não ajudam muito a remediar o que se denomina de explosão demográfica. Enquanto os que ficam em casa aproveitam a deixa para multiplicar-se.

Resolução

Alternativa correta: a

A oração *os que ficam em casa aproveitam a deixa para multiplicar-se.* – é explicativa e, por ser independente, admite pausa forte, que se pode indicar até por dois-pontos.

Assim, cabe perfeitamente a substituição dos dois-pontos pela conjunção **pois**.

Leia o poema de Augusto dos Anjos para responder às questões de números 32 a 35.

À mesa

*Cedo à sofreguidão do estômago. É a hora
 De comer. Coisa hedionda! Corro. E agora,
 Antegozando a ensanguentada presa,
 Rodeada pelas moscas repugnantes,
 Para comer meus próprios semelhantes
 Eis-me sentado à mesa!*

*Como porções de carne morta... Ai! Como
 Os que, como eu, têm carne, com esse assomo
 Que a espécie humana em comer carne tem!...
 Como! E pois que a Razão me não reprime,
 Possa a terra vingar-se do meu crime
 Comendo-me também.*

(Augusto dos Anjos. *Eu e outras poesias*, 2011)

32. Ao descrever a hora da refeição, o eu lírico reconhece

- a) incômodo com as moscas que o impedem de se dedicar à degustação plena da carne.
 b) impaciência com aquelas pessoas que preferem se alimentar sem consumir carne.
 c) semelhança entre a sua carne e a da comida preparada, o que lhe causa repugnância.
 d) alívio ao pensar que comer carne é um crime menor, comparado a outros mais graves.
 e) sensação de saciedade e bem-estar, após sentar-se à mesa para ingerir porções de carne.

Resolução

Alternativa correta: c

A questão trabalha com a interpretação de texto literário. Neste caso, as ideias de semelhança e repugnância aparecem na descrição da refeição em passagens como "comer meus próprios semelhantes" (semelhança) e "Coisa hedionda" ou "moscas repugnantes" (repugnância).

33. Observe como o poema inicia cada uma das estrofes: "Cedo à sofreguidão do estômago." e "Como porções de carne morta...". O fato de se omitir o agente das orações faz com que os enunciados

- a) redundem ao mostrar a ação do eu lírico, que a aceita sem perplexidade.
 b) mostrem que não existe, na realidade, a crueldade imaginada na ação.
 c) subestimem a potência do eu lírico e o inabilitem para concretizar essa ação.
 d) enfatizem a própria ação, centro das contradições vividas pelo eu lírico.
 e) considerem a ação como uma verdade absoluta, portanto inquestionável.

Resolução

Alternativa correta: d

O eu lírico omite o agente das orações porque tem em mente enfatizar a própria ação de comer.

Ceder “à sofreguidão do estômago” significa pre-para-se para comer. Ele come porções de carne morta, também uma ação que remete ao ato de comer. Nesse ato, ele se percebe envolvido nas contradições de comer a mesma matéria de que é feito.

34. Afirma-se que a poesia de Augusto dos Anjos é marcada pela melancolia e pelo negativismo. No poema lido, isso se comprova com

- a) a ideia de morte e decomposição da matéria orgânica.
- b) a busca pela espiritualidade e pela paz interior.
- c) a aceitação da morte como modo de dar sentido à vida.
- d) o bom humor com que o eu lírico alude à comida.
- e) a idealização da morte para amenizar o sofrimento.

Resolução

Alternativa correta: a

Augusto dos Anjos é um poeta que faz parte de uma literatura de transição denominada Pré-Modernista. Em sua poesia, revela-se, entre outros aspectos, um desconcerto existencial em que estão presentes a melancolia e o negativismo. Versos que comprovam essa perspectiva melancólica e negativista encontram-se, por exemplo, em: “*Possa a terra vingar-se do meu crime /Comendo-me também*”.

35. Na segunda estrofe, as formas verbais “têm” e “tem”, em destaque, referem-se, correta e respectivamente, a

- a) “carne” e “esse assomo”.
- b) “porções de carne morta” e “carne”.
- c) “eu” e “esse assomo”.
- d) “que” e “Que”.
- e) “os” e “a espécie humana”.

Resolução

Alternativa correta: e

Nessa questão, basicamente a interpretação é feita com base em relações de coesão e coerência. É necessário observar que o acento do verbo *ter* em “têm” é empregado para o plural, o que nesse caso concorda com pronome demonstrativo “Os” (que equivale a “aqueles que”), que inicia o segundo verso da segunda estrofe. Já o segundo emprego do mesmo verbo se refere à espécie humana, que aparece no terceiro verso da segunda estrofe.

Leia o texto para responder às questões de números 36 a 42.

Dados pessoais, uma questão política

No mundo, foram vendidos 1,424 bilhão de *smartphones* em 2015; 200 milhões a mais que no ano anterior. Um terço da humanidade carrega um computador no bolso. Manipular esse aparelho tão prático é algo de tal forma óbvio que quase nos faz esquecer o que ele nos impõe em troca e sobre o que repousa toda a economia digital: as empresas do Vale do Silício oferecem aplicativos a usuários que, em contrapartida, lhes entregam seus dados pessoais. Localização, histórico da atividade *on-line*, contatos etc. são coletados sem pudor, analisados e revendidos a anunciantes publicitários felizes em mirar as “pessoas certas, transmitindo-lhes sua mensagem certa no momento certo”, como alardeia a direção do Facebook. “Se é gratuito, então você é o produto”, já anunciava um *slogan* dos anos 1970.

Enquanto as controvérsias sobre vigilância se multiplicam desde as revelações de Edward Snowden em 2013, a extorsão de dados com objetivos comerciais quase não é percebida como uma questão política, ou seja, ligada às escolhas comuns e podendo se tornar objeto de uma deliberação coletiva. Fora das associações especializadas, ela praticamente não mobiliza ninguém. Talvez porque é pouco conhecida.

Nos anos 1970, o economista norte-americano Dallas Smythe avisava que qualquer pessoa arriada diante de uma tela é um trabalhador que ignora a si próprio. A televisão, explica, produz uma mercadoria, a audiência, composta da atenção dos telespectadores, que as redes vendem para os anunciantes. “Você contribui com seu tempo de trabalho não remunerado e, em troca, recebe os programas e a publicidade”. O labor não pago do internauta se mostra mais ativo do que o do espectador. Nas redes sociais, nós mesmos convertemos nossas amizades, emoções, desejos e cólera em dados que podem ser explorados por algoritmos. Cada perfil, cada “curtir”, cada *tweet*, cada solicitação, cada clique derrama uma gota de informação de valor no oceano dos servidores refrigerados instalados pela Amazon, pelo Google e pela Microsoft em todos os continentes.

(Pierre Rimbert. *Le Monde Diplomatique Brasil*, setembro de 2016)

36. A intenção do autor do texto é

- convencer os internautas a adquirirem novos produtos, ocasionando aumento significativo nas vendas de *smartphones*.
- promover uma crítica quanto à manipulação dos dados pessoais dos internautas, para fins de publicidade e comércio digital.
- estabelecer um enfrentamento direto em relação à ação de associações especializadas que coíbem o comércio digital.
- mostrar o quanto são improdutivas para os internautas as controvérsias quanto ao uso de informações sigilosas na internet.
- ênfatar a importância do comércio digital a partir do aumento de publicidade na internet como deliberação coletiva.

Resolução**Alternativa correta: b**

A presente questão envolve a compreensão global do texto para que se faça a inferência da crítica do autor quanto à manipulação dos dados pessoais dos internautas, para fins de publicidade e comércio legal. É uma típica questão de interpretação que envolve leitura e capacidade de relacionar as informações do texto a um sentido discursivo.

37. Nas passagens do primeiro parágrafo – Manipular esse aparelho tão prático é algo de tal forma óbvio... – e – Localização, histórico da atividade on-line, contatos etc. são coletados sem pudor... –, os termos em destaque significam, respectivamente,

- controlar e autorização.
- utilizar e intenção.
- adulterar e interesse.
- manusear e constrangimento.
- acionar e controle.

Resolução**Alternativa correta: d**

Questão que envolve compreensão e capacidade de correlacionar os termos em seus respectivos contextos. É uma questão de nível fácil, mas exige atenção e capacidade de interpretação de termos destacados em passagens importantes.

38. De acordo com o texto, o que se expressa em – O labor não pago do internauta se mostra mais ativo do que o do espectador. (3º parágrafo) – ocorre porque

- a internet propicia uma maior interação ao usuário da rede.
- a televisão comercializa produtos que o espectador não deseja.

- o internauta tem uma visão mais crítica do papel de consumidor.
- o espectador responde mais rápido ao apelo comercial.
- o comércio pela internet atende melhor ao perfil do consumidor.

Resolução**Alternativa correta: a**

É uma questão relativamente simples, pois o trecho destacado no enunciado, permite notar que a relação de interação do internauta com a rede é maior do que a do espectador com as programações da TV.

39. Na frase – as empresas do Vale do Silício oferecem aplicativos a usuários que, em contrapartida, lhes entregam seus dados pessoais. (1º parágrafo) –, os pronomes em destaque referem-se, correta e respectivamente, a

- empresas e aplicativos.
- usuários e leitores.
- empresas e usuários.
- aplicativos e leitores.
- usuários e aplicativos.

Resolução**Alternativa correta: c**

Os pronomes “lhes” e “seus” funcionam, respectivamente, como objeto indireto relativamente ao termo “empresas” e como adjunto adnominal relativamente ao termo “usuários”.

40. No texto, emprega-se a linguagem figurada com o propósito de intensificar o sentido de uma informação em:

- No mundo, foram vendidos 1,424 bilhão de *smartphones* em 2015; 200 milhões a mais que no ano anterior.
- ... felizes em mirar as “pessoas certas, transmitindo-lhes sua mensagem certa no momento certo”...
- ... a extorsão de dados com objetivos comerciais quase não é percebida como uma questão política...
- ... oferecem aplicativos a usuários que, em contrapartida, lhes entregam seus dados pessoais.
- ... cada clique derrama uma gota de informação de valor no oceano dos servidores refrigerados...

Resolução**Alternativa correta: e**

Observe-se que o examinador refere-se ao emprego de linguagem figurada; sem, contudo, mencionar a figura em si, mencionando sim “o propósito de intensificar o sentido de uma informação”.

Tal propósito encontra-se na alternativa “E” pelo emprego, focado na palavra “oceanos” na expressão “oceanos dos servidores refrigerados”...

NOTA: Numa análise mais profunda (apenas para ilustrar), podemos dizer que se entrelaçam duas figuras como o propósito maior de dar expressividade ao texto:

- Hipérbole** – mais evidente – que significa exagero. É o que se percebe no verso: “... cada clique derrama uma gota de informação de valor no oceanos dos servidores refrigerados...” em que se intensifica o sentido de uma informação.
- Metáfora** – mentalmente mais densa – a expressar a dimensão de apropriação dos servidores diante de quaisquer sinais dos usuários através dos cliques. A ideia é mostrar que os breves cliques serão captados em qualquer lugar, pois os servidores estão em toda parte.

41. Chama-se conversão – ou derivação imprópria – o emprego de uma palavra fora de sua classe gramatical normal. Na passagem – Cada perfil, cada “curtir”, cada tweet, cada solicitação, cada clique derrama uma gota de informação de valor... (3º parágrafo) –, o termo que exemplifica esse processo de derivação é:

- perfil.
- “curtir”.
- tweet.
- solicitação.
- clique.

Resolução

Alternativa correta: b

No caso, o verbo curtir passa a funcionar como substantivo.

42. Leia a charge.



(Gazeta do Povo, 23.08.2016. Adaptado)

Fazendo uma leitura comparativa entre a

charge e o texto Dados pessoais, uma questão política, conclui-se que

- os dois insistem em ponderar que a utilização dos **smartphones** deveria ter uma regulação política.
- a charge diferencia-se do texto, porque este se limita a discutir a questão do roubo de informações pessoais.
- os dois trazem uma advertência quanto ao uso excessivo dos **smartphones** e seus prejuízos à vida pessoal.
- o texto é menos incisivo do que a charge no que diz respeito à dependência das pessoas aos **smartphones**.
- os dois têm em comum a ideia de que o uso do **smartphone** está regulado por questões de ordem econômica.

Resolução

Alternativa correta: e

Nesta questão é necessário observar a relação que há de compatibilidade entre a mensagem da charge e a do texto. Uma das ideias presentes no texto é a de que os usuários do **smartphone** não percebem que ao utilizarem aplicativos eles cedem, em contrapartida, dados pessoais cuja destinação atende interesses comerciais de anunciantes com a intenção de “mirarem nas pessoas certas” para seus produtos. Já na charge, a expressão de que *a internet se tornou o centro da vida financeira* pode ser lida com certa pertinência em relação ao sentido do texto destacado aqui.

Leia o texto para responder às questões de números 43 a 50.

O presbítero Eurico era o pastor da pobre paróquia de Carteira. Descendente de uma antiga família bárbara, gardingo¹ na corte de Vítiza, depois de ter sido tiufado² ou milenário³ do exército visigótico vivera os ligeiros dias da mocidade no meio dos deleites da opulenta Toletum. Rico, poderoso, gentil, o amor viera, apesar disso, quebrar a cadeia brilhante da sua felicidade. Namorado de Hermengarda, filha de Favila, duque de Cantábria, e irmã do valeroso e depois tão célebre Pelágio, o seu amor fora infeliz. O orgulhoso Favila não consentira que o menos nobre gardingo pusesse tão alto a mira dos seus desejos. Depois de mil provas de um afeto imenso, de uma paixão ardente, o moço guerreiro vira submergir todas as suas esperanças. Eurico era uma destas almas ricas de sublime poesia a que o mundo deu o nome de imaginações desregradas, porque não é para o mundo entendê-las. Desventurado, o seu coração de fogo queimou-lhe o viço da existência

ao despertar dos sonhos do amor que o tinham embalado. A ingratidão de Hermengarda, que parecera ceder sem resistência à vontade de seu pai, e o orgulho insultuoso do velho prócer⁴ deram em terra com aquele ânimo, que o aspecto da morte não seria capaz de abater. A melancolia que o devorava, consumindo-lhe as forças, fê-lo cair em longa e perigosa enfermidade, e, quando a energia de uma constituição vigorosa o arrancou das bordas do túmulo, semelhante ao anjo rebelde, os toques belos e puros do seu gesto formoso e varonil transpareciam-lhe a custo através do véu de muda tristeza que lhe entenebrecia a fronte. O cedro pendia fulminado pelo fogo do céu.

Educado na crença viva daqueles tempos; naturalmente religioso porque poeta, foi procurar abrigo e consolações aos pés d'Aquele cujos braços estão sempre abertos para receber o desgraçado que neles vai buscar o derradeiro refúgio. Ao cabo das grandezas cortesãs, o pobre gardingo encontrara a morte do espírito, o desengano do mundo. A cabo da estreita senda da cruz, acharia ele, porventura, a vida e o repouso íntimos?

O moço presbítero, legando à catedral uma porção dos senhorios que herdara juntamente com a espada conquistadora de seus avós, havia reservado apenas uma parte das próprias riquezas. Era esta a herança dos miseráveis, que ele sabia não escassearem na quase solitária e meia arruinada Carteia.

(Alexandre Herculano. *Eurico, o presbítero*, 1988)

¹ gardingo: nobre visigodo que exercia altas funções na corte dos príncipes

² tiufado: o comandante de uma tropa de mil soldados, no exército godo

³ milenário: seguidor da crença de que a segunda vinda de Cristo se daria no ano 1000

⁴ prócer: indivíduo importante, influente; magnata

43. O que levou Eurico a dedicar-se ao sacerdócio foi um expediente para

- ajudar na expansão da fé cristã em época em que faltavam sacerdotes.
- curar a ferida deixada pelo amor impossível por Hermengarda.
- atender a um pedido de Favila, a quem devia inúmeros favores.
- enriquecer rapidamente, já que as igrejas dispunham de riquezas.
- atender aos desejos de sua família, que condenava o namoro do jovem.

Resolução

Alternativa correta: b

Eurico, o presbítero, de Alexandre Herculano (1810-1877), é um romance de 1844 e pertencente ao Romantismo português. Trata, entre outros assuntos, do amor de Eurico, descendente de uma família de guerreiros, e Hermengarda, filha de Fávila, duque da Cantábria. A história se passa na Península Ibérica visigótica do século VIII. Eurico, não sabendo que a menina pertence à realeza, pede sua mão em casamento. Fávila recusa o pedido por causa das origens humildes do rapaz. Eurico, então, decide dedicar-se ao sacerdócio com a intenção de curar a ferida deixada pelo amor impossível por Hermengarda.

44. A ideia de que Eurico descende de uma família de guerreiros está corretamente expressa em:

- ... que herdara juntamente com a espada conquistadora de seus avós...
- ... vivera os ligeiros dias da mocidade no meio dos deleites da opulenta Toletum.
- Educado na crença viva daqueles tempos; naturalmente religioso porque poeta...
- ... ele sabia não escassearem na quase solitária e meia arruinada Carteia.
- Eurico era uma destas almas ricas de sublime poesia a que o mundo deu o nome de imaginações desregradadas...

Resolução

Alternativa correta: a

A ideia de que Eurico descende de uma família de guerreiros está corretamente expressa em: "que herdara juntamente com a espada conquistadora de seus avós..." O termo "espada", juntamente com "herdara" comprovam essa afirmação.

45. A perífrase é uma figura de linguagem por meio da qual se cria um torneio de palavras a fim de expressar uma ideia. Essa figura está presente em:

- O orgulhoso Favila não consentira que o menos nobre gardingo pusesse tão alto a mira dos seus desejos.
- Depois de mil provas de um afeto imenso, de uma paixão ardente, o moço guerreiro vira submergir todas as suas esperanças.
- Desventurado, o seu coração de fogo queimou-lhe o viço da existência ao despertar dos sonhos do amor que o tinham embalado.
- ... foi procurar abrigo e consolações aos pés d'Aquele cujos braços estão sempre abertos para receber o desgraçado que neles vai buscar o derradeiro refúgio.
- Era esta a herança dos miseráveis, que ele

Resolução

Alternativa correta: e

Na ordem direta (proposta pela questão), temos: *Ele acharia a vida e o repouso íntimos a cabo da estreita senda da cruz porventura?*

Leia o poema de Oswald de Andrade para responder às questões de números 51 e 52.

Erro de português

Quando o português chegou
 Debaixo de uma bruta chuva
 Vestiu o índio
 Que pena!
 Fosse uma manhã de sol
 O índio tinha despido
 O português.

(www.jornaldepoesia.jor.br)

51. De acordo com o sentido do poema, entende-se que o título

- condena a empreitada de colonização e a falta de pudor dos indígenas.
- sugere a ignorância dos nativos do Brasil, pois desconheciam o português.
- enaltece a institucionalização dos costumes europeus no Brasil.
- ironiza a situação de descoberta do Brasil e os costumes portugueses.
- critica o fato de os portugueses pretendem viver sem roupas como os índios.

Resolução

Alternativa correta: d

Erro de Português é um poema do modernista Oswald de Andrade (1890-1954). O título é uma ironia à situação de descoberta do Brasil e aos costumes portugueses. Isso porque o português veste o índio. Nesse ato, o colonizador impõe sua cultura (catequese, culinária, religião, etc.). Se fosse uma manhã de sol, o índio é que tinha colonizado o português.

52. De acordo com o poema, há equivalência de sentido substituindo-se

- "Quando o português chegou" por "Se o português chegasse".
- "Debaixo de uma bruta chuva" por "Debaixo de uma forte chuva".
- "Vestiu o índio" por "Despiu o índio".
- "Que pena!" por "Penosamente!".
- "Fosse uma manhã de sol" por "Como era uma manhã de sol".

Resolução

Alternativa correta: b

Se substituirmos "*Debaixo de uma bruta chuva*" por "*Debaixo de uma forte chuva*" o sentido dos dois versos fica equivalente. Isso porque "bruta" é um termo pertencente à variante coloquial, informal, da língua portuguesa, enquanto que "forte" é um termo utilizado na variedade mais formal de nosso idioma.

53. O combate à corrupção entrou na agenda pública ocupando boa parte dos noticiários e das discussões políticas nas redes sociais. _____, porém, é a relação entre acesso à informação pública e o papel da participação direta dos _____ e cidadãos na gestão pública para monitorar os gastos de dinheiro público, orientar investimentos, definir políticas _____, entre outros. As novas tecnologias têm um papel crucial na agenda anticorrupção e na promoção da transparência e participação.

(<http://politica.estadao.com.br>. Adaptado)

De acordo com a norma-padrão, as lacunas do texto devem ser preenchidas, respectivamente, com:

- Menos discutida ... cidadãos ... prioritários
- Menas discutida ... cidadãos ... prioritário
- Menos discutido ... cidadãos ... prioritária
- Menas discutido ... cidadãos ... prioritárias
- Menos discutida ... cidadãos ... prioritárias

Resolução

Alternativa correta: e

Observe: "**Menos**" é sempre invariável (Conc. Nominal), "**discutida**" – Predicativo do Sujeito – concorda com o substantivo "relação" que funciona como sujeito (Conc. Nominal); "**cidadão**" faz o plural (correto): "cidadãos"; "**prioritárias**" concorda com o substantivo "políticas".

54. Leia a charge.



(Gazeta do Povo, 09.08.2016. Adaptado)

Em conformidade com a norma-padrão, as

lacunas da fala da personagem devem ser preenchidas, respectivamente, com:

- As ... à ... atrás
- Às ... à ... atrás
- As ... a ... atrás
- Às ... à ... atrás
- As ... a ... atrás

Resolução

Alternativa correta: d

"Às vezes" (Locução Adverbial com núcleo feminino)

"à beira" (idem) equivale a "ao lado"; "ao pé"

"atrás" (grafia correta)

LÍNGUA INGLESA

Leia o texto para responder às questões de números **55 a 60**.

Police in England and Wales consider making misogyny a hate crime



Photograph: Jonathan Hordle/Rex

Mark Townsend
September 10, 2016

Police forces across England and Wales are considering expanding their definition of hate crime to include misogyny (hatred, dislike, or mistrust of women, or prejudice against women) after an experiment in one city that saw more than 20 investigations launched in two months.

The initial success of Nottingham's crackdown against sexist abuse has drawn national interest after the city's police revealed that they investigated a case of misogyny every three days during July and August, the first months to see specially trained officers targeting behaviour ranging from street harassment to unwanted physical approaches.

Several other forces have confirmed they are sending representatives to Nottingham this month to discuss the introduction of misogyny

as a hate crime. Police and campaigners said the initial figures were broadly in line with other categories of hate crime such as Islamophobia and antisemitism but were likely to rise significantly as awareness increased.

Dave Alton, the hate crime manager for Nottingham police, said: "The number of reports we are receiving is comparable with other, more established, categories of hate crime. We have received numerous reports and have been able to provide a service to women in Nottinghamshire who perhaps would not have approached us six months ago. The reality is that all of the reports so far have required some form of police action."

(www.theguardian.com. Adaptado)

55. De acordo com o texto,

- a Inglaterra e o País de Gales poderão incluir a misoginia como crime de ódio.
- a cidade de Nottingham tem uma interpretação mais restritiva sobre crime de ódio.
- na Inglaterra, a islamofobia e a misoginia são crimes comuns.
- a misoginia é considerada crime de ódio na Inglaterra e no País de Gales.
- a polícia deve criar uma divisão especial para investigar crimes de ódio.

Resolução

Alternativa correta: a

Nesta questão foi cobrada a compreensão das ideias principais do texto. A estrutura da questão envolve um processo atencioso de eliminação, pois o examinador distribuiu várias passagens do texto nas alternativas – sinalizando informações importantes do artigo – para exigir a leitura quase integral do texto (nesse momento, as estratégias de leitura são muito úteis). A alternativa 'A' é a que contém a informação correta e que também compõe o tópico principal do texto, apresentado no parágrafo inicial *"As forças policiais em toda a Inglaterra e no País de Gales estão considerando a expansão da definição do crime de ódio, passando a incluir a misoginia...]"*.

56. According to the third paragraph, an example of established hate crime category is

- racism.
- abuse.
- misogyny.
- sexism.
- antisemitism.

Resolução

Alternativa correta: e

A presente questão exige leitura e compreensão. Não deve ser uma questão difícil pelo fato de o próprio enunciado indicar o trecho que responde a questão. Nesse caso, o candidato deve localizar, no final do terceiro parágrafo, a informação “[... *categorias de crimes de ódio tais como a islamofobia e o antisemitismo...*]”, onde se verifica que a islamofobia é citada como um exemplo de crime de ódio.

57. O experimento na cidade de Nottingham

- contou com policiais especialmente treinados para tratar da misoginia.
- provocou uma onda de protestos contra acusações infundadas.
- constatou que as mulheres são mais suscetíveis aos crimes de ódio.
- mostrou que, durante os meses de julho e agosto, os crimes sexuais aumentaram.
- fez com que as denúncias de misoginia diminuíssem após a polícia entrar em ação.

Resolução

Alternativa correta: a

Esta questão propõe a localização do termo utilizado no próprio enunciado, a cidade de “Nottingham”, que aparece logo no segundo parágrafo, exigindo então a leitura e compreensão integral desse parágrafo – a estratégia de eliminar as alternativas equivocadas deve facilitar a resolução, permitindo a leitura parcial desse parágrafo. O trecho do texto que deixa evidente a informação chave está no final da passagem, que expressa as medidas adotadas pela cidade de Nottingham e o interesse nacional pela repressão dos crimes de natureza sexista, dizendo: “[...*os primeiros meses para ver oficiais especialmente treinados com o foco em comportamentos – dentro desta tipificação de crime ódio – nas ruas, que vão desde assédios a abordagens físicas impróprias...*]”.

58. No trecho do primeiro parágrafo – ... *England and Wales are considering expanding their definition of hate crime to include misogyny...* –, o termo destacado em negrito indica

- explicação.
- causa.
- finalidade.
- exemplificação.
- inclusão.

Resolução

Alternativa correta: c

Esta questão envolve o conhecimento de preposições, neste caso a preposição ‘to’, no sentido de finalidade. Este conhecimento é necessário para que se interprete o trecho corretamente.

59. No trecho do segundo parágrafo – *The initial success of Nottingham’s crackdown against sexist abuse...* –, o termo destacado em negrito tem sentido equivalente, em português, a

- sucesso.
- investigação.
- proposta.
- investida.
- avaliação.

Resolução

Alternativa correta: d

Esta questão envolve conhecimento de vocabulário. O termo ‘*crackdown*’ pode ser traduzido, considerando esse contexto, como investida.

60. No trecho do quarto parágrafo – *We have received numerous reports and have been able to provide a service to women...* –, o termo destacado em negrito tem sentido equivalente a

- attainable*.
- capable*.
- strong*.
- possible*.
- susceptible*.

Resolução

Alternativa correta: b

A presente questão envolve conhecimento de vocabulário. A substituição do verbo ‘*able*’ – de *be able* – (capaz), deve ser feita por ‘*capable*’, que tem o mesmo sentido.

LÍNGUA ESPANHOLA

Leia o texto a seguir para responder às questões de números 55 a 57.

¿Por qué los autos eléctricos son tan populares en el Círculo Polar Ártico?

Tromso, la ciudad noruega que es conocida como “la puerta del Ártico”, no recibe nada de luz solar durante dos meses al año. Pero, aun así, esta preciosa, remota y nevada población se ha convertido en una especie de imán para la industria de los automóviles eléctricos, capturando la atención de emprendedores como Elon Musk, el fundador de Tesla.

Su compañía recientemente abrió una sala de exhibición ahí, la más septentrional de todas las que tiene la empresa. Y ¿por qué todo parece indicar que Noruega está absolutamente enamorada de los autos eléctricos?

El país nórdico es el líder mundial en autos eléctricos per cápita y se acaba de convertir en el cuarto de todo el planeta en tener más de 100.000 en sus calles. Y si se considera la población de los otros países de la lista – EE.UU. con 320 millones, Japón con 130 millones y China con 1.350 millones – ese es, sin duda, **un gran logro**, pues Noruega nada más tiene 5 millones de habitantes.

Y es el incentivo económico tanto como el medio ambiental el que está impulsando la popularidad de este tipo de coches, pues Noruega ofrece generosos subsidios para motivar a la gente a cambiarse a los autos eléctricos.

Noruega ofrece a quienes se compran un coche eléctrico:

- Cero impuestos de compra
- Muy bajas tasas de rodamiento
- Cero peajes
- Transporte gratis en ferries
- Parqueo gratuito en estacionamientos municipales
- Permiso para circular en los carriles de buses

Preocupados por la batería

A pesar de todos estos incentivos, sin embargo, no todos están convencidos. En Oslo hay más de 14 000 autos eléctricos, equivalente a aproximadamente el 30% del mercado. Pero en las ciudades ubicadas más al norte, como Tromsø, el entusiasmo ha sido más moderado.

Una explicación puede ser el difícil terreno y lo que se conoce como “la ansiedad del alcance”: el temor de que una batería descargada pueda dejarlo a uno varado en condiciones polares. Hay estudios que demuestran que el desempeño de los autos eléctricos disminuye sensiblemente en condiciones de frío o calor extremos. Aun así, la nueva sala de exhibición de Tesla en Tromsø y el aumento sostenido del número de puntos de carga demuestran que la industria está realmente dispuesta a seguir avanzando sin importar lo inhóspito que sea el ambiente.

Y el resto del mundo está aprendiendo las lecciones de Noruega.

(<http://www.bbc.com/mundo/noticias-36502357>. Acceso el 24 sep. 2016. Adaptado)

55. De acordo com o texto, “Noruega está absolutamente enamorada de los autos eléctricos”, ou seja, os automóveis movidos à eletricidade são vistos como algo que

- a) tem grande aceitação no país.
- b) pode trazer falsos benefícios.
- c) durará pouco tempo.
- d) é insustentável a médio e a longo prazos.
- e) deve seguir o modelo de países como Estados Unidos, Japão e China.

Resolução

Alternativa correta: a

O termo “enamorada” indica que a Noruega está apaixonada, no caso da frase: *Noruega está absolutamente apaixonada pelos carros elétricos*. Ainda de acordo com o texto são concedidas diversas vantagens e benefícios para quem adquire um carro movido à eletricidade. Logo, diante dessas características e analisando as alternativas apresentadas, a correta é a letra (A), *os automóveis movidos à eletricidade são vistos como algo que tem grande aceitação no país*.

56. De acordo com o texto, a expressão **un gran logro, destacada no terceiro parágrafo, remete-nos, em português, à ideia de**

- a) um grande equívoco.
- b) uma grande chance de desistência.
- c) um grande desafio a vencer.
- d) uma grande dificuldade.
- e) uma grande conquista.

Resolução

Alternativa correta: e

O verbo lograr tem o sentido de alcançar, conquistar, atingir, logo, *un gran logro* é o mesmo que uma grande conquista.

No parágrafo em questão temos: ... *essa é, sem dúvida uma grande conquista, pois a Noruega tem apenas 5 milhões de habitantes*.

57. Según el texto, son ventajas para los dueños de automóviles eléctricos:

- a) cero peajes y bajas tasas de rodamiento.
- b) el incentivo económico y el difícil terreno.
- c) la ansiedad del alcance y bajas tasas de rodamiento.
- d) cero peajes y la ansiedad del alcance.
- e) el difícil terreno y el aumento sostenido del número de puntos de carga.

Resolução

Alternativa correta: a

De acordo com o texto a Noruega oferece entre outras vantagens para os donos de automóveis, baixas taxas de rodagem (*muy bajas tasas de rodamiento*) e pedágios zero (*cero peajes*), logo a alternativa (A) é a única que contem o par correto.

Leia o texto para responder às questões de números 58 a 60.

Mujeres mejicanas, una brecha sin cerrar

Las brechas entre mujeres y hombres siguen siendo parte de las agendas sociales pendientes de nuestro país. Su persistencia indica que hemos sido incapaces de romper con el machismo, el cual implica la reproducción de estereotipos y de prácticas discriminatorias que impiden el acceso de las mujeres a una vida libre de violencia, pero también a condiciones de igualdad sustantiva en todos los ámbitos.

Es importante decir que en las últimas décadas se han conseguido avances relevantes, particularmente en lo que se refiere al acceso a servicios de salud y a oportunidades educativas; sin embargo, en el ámbito laboral y de los ingresos en general persisten desigualdades que nos impiden transitar hacia una sociedad plenamente igualitaria y en la cual el sexo de las personas no sea un condicionante del nivel de oportunidades al que se tiene acceso. No obstante, la desigualdad de ingresos laborales entre hombres y mujeres sigue siendo muy elevada en México.

En efecto, de acuerdo con los datos del Inegi, mientras que 11.9% de los hombres que trabajan recibe ingresos de un salario mínimo o menos al día, para las mujeres el porcentaje es de 21.5%.

Esos datos permiten sostener que, a pesar de algunos avances en varios sectores, en términos generales las mujeres siguen siendo relegadas a los empleos de más baja remuneración, menor prestigio social y menor acceso a prestaciones sociales; así lo confirma la ENOE: sólo en 19.05% de los hogares en los que la jefa es una mujer y se encuentra ocupada su empleo le da acceso a servicios médicos; en contraste, en el caso de los hombres, el porcentaje es de 30.43%.

(<http://www.excelsior.com.mx/nacional/2016/09/20/1117848>. Acceso el 21 sep. 2016. Adaptado)

58. Segundo o texto, a “persistência” mencionada no primeiro parágrafo representa circunstâncias que se mostram

- incapazes de manter a igualdade entre os gêneros existente na sociedade mexicana no passado.
- úteis para diminuir a diferença de salário de homens e de mulheres na sociedade mexicana.
- insuficientes para acabar com os estereótipos relacionados aos gêneros existentes na sociedade mexicana.
- importantes para a conquista da atual igualdade entre os gêneros na sociedade mexicana.
- imprescindíveis para reforçar as boas condições atualmente existentes na sociedade mexicana.

Resolução

Alternativa correta: c

O primeiro parágrafo deixa bem claro que o país tem sido incapaz de terminar com o machismo o que implica na reprodução de estereótipos e práticas discriminatórias que impedem o acesso das mulheres a uma vida livre de violência, mas também a condições de substancial igualdade em todos os âmbitos.

59. De acuerdo con el texto y sus marcadores textuales, la idea del trecho – ... en las últimas décadas se han conseguido avances relevantes, particularmente en lo que se refiere al acceso a servicios de salud y a oportunidades educativas; sin embargo, en el ámbito laboral y de los ingresos en general persisten desigualdades que nos impiden transitar hacia una sociedad plenamente igualitaria... (2º párrafo) – también podría haber sido expresada sustituyéndose sin embargo por

- ya que.
- sino.
- así que.
- pero.
- porque.

Resolução

Alternativa correta: d

A conjunção adversativa *sin embargo*, tem o sentido de porém, mas, entretanto, ao vermos as alternativas percebemos que temos a opção *pero* que tem o sentido de mas.

60. Considere a tira a seguir, produzida na década de 60.



(<http://www.taringa.net/post/humor/10700233/Mafalda-y-sus-historietas.html>. Acceso el 22 sep. 2016. Adaptado)

O ponto comum entre o texto e a tira é o fato de ambos mostrarem

- o Estado como principal agente promotor da igualdade entre gêneros.
- a mulher inferiorizada em relação ao homem.
- a violência como principal fator opressor das mulheres.
- o dinamismo feminino utilizado a favor das mulheres.
- a mulher em condições profissionais iguais às do homem.

Resolução

Alternativa correta: b

No texto temos vários pontos sendo ressaltados onde as mulheres são inferiorizadas em relação aos homens, como por exemplo os salários que são pagos a elas são menores que os pagos aos homens, o acesso a determinados cargos é mais difícil, entre outros. Na tira vemos a personagem Mafalda se perguntando por que uma mulher não pode chegar à presidência da nação por exemplo, e após uma reflexão, é mostrado que se ela tivesse acesso a um segredo de estado, não conseguiria guardar esse segredo, no caso ligando provavelmente para uma amiga. O ponto comum entre o texto e a tira é exatamente o fato de ambos mostrarem a mulher em situação inferior em relação ao homem.

MATEMÁTICA

61. Para uma atividade curricular, os alunos de certo curso foram divididos em três grupos que, na avaliação do desempenho, receberam, respectivamente, x , y e z pontos. Considere x , y e z três números inteiros distintos, tais que $x + y = 50$, $x + z = 40$ e $y + z = 42$. Considerando-se os três grupos, é correto afirmar que a diferença entre o maior e o menor número de pontos obtidos nessa atividade foi igual a

- 8.
- 9.
- 10.
- 12.
- 16.

Resolução

Alternativa correta: c

De acordo com os dados do enunciado temos o sistema a seguir:

$$\begin{cases} x + y = 50 \\ x + z = 40 \\ y + z = 42 \end{cases}$$

Somando membro a membro obtemos a equação linear $2x + 2y + 2z = 132$ e, dividindo todos os termos da equação por 2, obtemos:

$$x + y + z = 66$$

$$x + 42 = 66 \rightarrow x = 66 - 42 \rightarrow x = 24$$

$y + 40 = 66 \rightarrow y = 66 - 40 \rightarrow y = 26$ (maior número)

$z + 50 = 66 \rightarrow z = 66 - 50 \rightarrow z = 16$ (menor número)

A diferença entre o maior número (26) e o menor número (16) é $26 - 16 = 10$

62. Uma empresa vende produtos das linhas P e Q. No final de 2015, essa empresa elaborou previsões para as receitas mensais de ambas as linhas, para os 15 meses subsequentes. Para a linha P, foi prevista receita de 240 mil reais em janeiro/2016, com aumentos sucessivos de 15 mil reais a cada mês subsequente. Para a linha Q, foi prevista receita de 120 mil reais em janeiro/2016, com aumentos sucessivos de 25 mil reais a cada mês subsequente. Nessas condições, a receita mensal prevista para a linha P será exatamente igual à receita mensal prevista para a linha Q no mês de

- setembro/2016.
- novembro/2016.

- c) dezembro/2016.
 d) janeiro/2017.
 e) fevereiro/2017.

Resolução

Alternativa correta: d

Linha P: receita janeiro de 2016: R\$ 240.000,00 mais R\$ 15.000,00 mensais.

Linha Q: receita janeiro de 2016: R\$ 120.000,00 mais R\$ 25.000,00 mensais.

Considerando que após x meses as duas receitas serão iguais temos:

$$240\,000 + 15\,000 \cdot x = 120\,000 + 25\,000 \cdot x$$

$$25\,000 \cdot x - 15\,000 \cdot x = 240\,000 - 120\,000$$

$$10\,000 \cdot x = 120\,000 \rightarrow x = 12 \text{ meses}$$

Portanto as linhas de produtos P e Q terão receitas iguais em janeiro de 2017.

63. Um terreno, com a forma de um triângulo ABC, foi dividido em duas regiões pelo segmento ED, conforme mostra a figura.

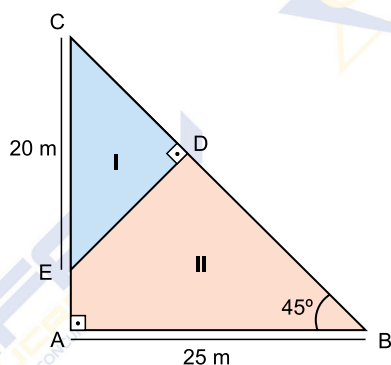

A área da região delimitada pelo quadrilátero ABDE é, em m^2 , igual a

- a) 215,5.
 b) 212,5.
 c) 205.
 d) 162,5.
 e) 142.

Resolução

Alternativa correta: b

Pela figura o ângulo do vértice B mede 45° , sendo a medida do ângulo do vértice A igual a 90° , concluímos que o ângulo do vértice C mede 45° . O triângulo CDE é retângulo em D, portanto o ângulo do vértice E mede 45° . Temos, portanto, um triângulo retângulo e isósceles com $DC = DE = x$ e, sendo CE a hipotenusa, cuja medida é 20 m, então pelo Teorema de Pitágoras obtemos:

$$x^2 + x^2 = 20^2 \rightarrow 2x^2 = 400 \rightarrow x^2 = 200$$

$$x = \sqrt{200} \rightarrow x = 10\sqrt{2} \text{ m}$$

A área (I), triângulo CDE é:

$$A_{(\Delta CDE)} = \frac{10\sqrt{2} \cdot 10\sqrt{2}}{2} \rightarrow A_{(\Delta CDE)} = 100 \text{ m}^2$$

O triângulo ABC também é retângulo e isósceles com $AB = AC = 25 \text{ m}$

A área do triângulo ABC é:

$$A_{(\Delta ABC)} = \frac{25 \cdot 25}{2} \rightarrow A_{(\Delta ABC)} = 312,5 \text{ m}^2$$

A área (II), quadrilátero ABDE é a diferença entre as áreas dos triângulos ABC e CDE, então:

$$312,5 \text{ m}^2 - 100 \text{ m}^2 = 212,5 \text{ m}^2$$

64. Na Academia da Polícia Militar, dois alunos do 4º ano e três alunos do 1º ano disputam uma competição de tiro ao alvo. Alunos do mesmo ano são igualmente hábeis, mas sabe-se que, historicamente, a probabilidade de um aluno do 4º ano ganhar é o dobro da probabilidade de um aluno do 1º ano ganhar. Nessas condições, a probabilidade de que um aluno do 1º ano ganhe essa competição é

- a) $\frac{4}{9}$.
 b) $\frac{3}{7}$.
 c) $\frac{1}{3}$.
 d) $\frac{1}{5}$.
 e) $\frac{1}{16}$.

Resolução

Alternativa correta: b

Seja x , a probabilidade de um aluno ganhar. Daí, vem:

Probabilidade de um aluno do 1º ano ganhar é $3x$, pois são três alunos.

Probabilidade de um aluno do 4º ano ganhar é $4x$, pois são 2 alunos com o dobro de probabilidade do 1º ano.

$$\text{Total} = 3x + 4x = 7x$$

Logo, a probabilidade de um aluno do 1º ano ganhar é:

$$\frac{3x}{7x} = \frac{3}{7}$$

65. Em uma circunferência de raio igual a 5 cm, c_1 é o comprimento do arco de $\frac{\pi}{6}$ radianos e c_2 é o comprimento da corda AB determinada por este arco, conforme mostra a figura.

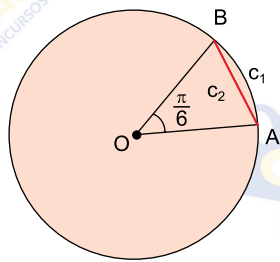

(fora de escala)

Nessas condições, é correto afirmar que \overline{AB} mede, em centímetros,

- a) $5\sqrt{2-\sqrt{2}}$.
- b) $5\sqrt{3-\sqrt{2}}$.
- c) $5\sqrt{2-\sqrt{3}}$.
- d) $\sqrt{2-\sqrt{3}}$.
- e) $\sqrt{2+\sqrt{3}}$.

Resolução

Alternativa correta: c

Da figura do problema obtemos o triângulo ABO, onde $AB = x$ e $AO = BO = 5$ cm. Sendo o ângulo do vértice O igual a $\frac{\pi}{6}$ rad = 30° e sendo $\cos 30^\circ = \frac{\sqrt{3}}{2}$, temos pela lei dos cossenos:

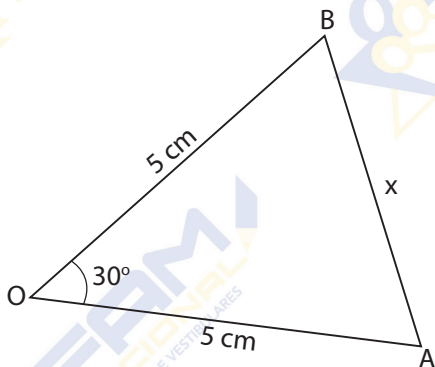

$$x^2 = 5^2 + 5^2 - 2 \cdot 5 \cdot 5 \cdot \cos 30^\circ$$

$$x^2 = 25 + 25 - 50 \cdot \frac{\sqrt{3}}{2}$$

$$x^2 = 50 - 25\sqrt{3} \rightarrow x^2 = 25(2 - \sqrt{3})$$

$$x = \sqrt{25 \cdot (2 - \sqrt{3})} \rightarrow x = 5\sqrt{2 - \sqrt{3}}$$

66. Em um sistema de coordenadas cartesianas ortogonais, y' é a equação da parábola gerada quando a curva $y = x^2 - 2x + 3$ é refletida pelo eixo x. Ligando-se os vértices das parábolas e o ponto O (origem do sistema), obtém-se um triângulo PQO, de área igual, em u.a. (unidade de área), a

- a) 8.
- b) 6.
- c) 5.
- d) 4.
- e) 2.

Resolução

Alternativa correta: e

A parábola $y = x^2 - 2x + 3$ não possui raízes reais pois o discriminante é negativo ($\Delta < 0$). As coordenadas do vértice são:

$$x_v = \frac{-b}{2a} = \frac{-(-2)}{2 \cdot 1} = 1$$

$$y_v = y(1) = 1^2 - 2 \cdot 1 + 3 \rightarrow y_v = 2 \rightarrow P(1; 2)$$

A parábola refletida pelo eixo x é $y' = -x^2 + 2x - 3$ e também não possui raízes reais, pois ($\Delta < 0$). As coordenadas do vértice são:

$$x_v = \frac{-b}{2a} = \frac{-2}{2 \cdot (-1)} = 1$$

$$y_v = y(1) = -1^2 + 2 \cdot 1 - 3 \rightarrow y_v = -2 \rightarrow Q(1; -2)$$

Observe a figura a seguir:

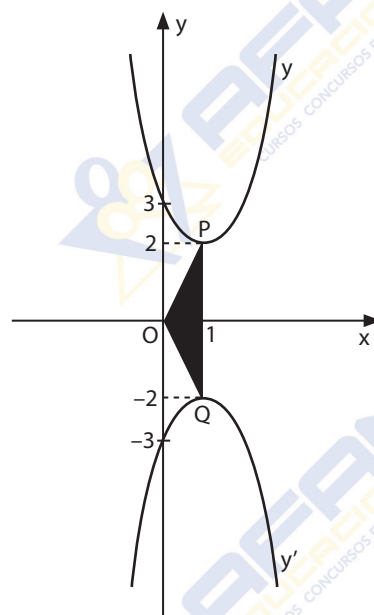

Calculando a área do triângulo PQO obtemos:

$$A_{\Delta} = \frac{2 - (-2)}{2} \cdot 1 = \frac{4}{2} = 2 \text{ u.a.}$$

67. Para avaliar a aptidão física, fase eliminatória em um concurso, todos os candidatos fo-

ram submetidos a uma bateria de 5 testes. Sabe-se que, para cada teste, os dois únicos resultados possíveis eram: reprovado, e, nesse caso, o candidato receberia zero ponto; ou aprovado, e, nesse caso, o candidato receberia 50 pontos, sendo o resultado final dado pela soma dos pontos obtidos nos 5 testes. A tabela mostra a porcentagem de candidatos aprovados em cada um dos cinco testes.

PROVA	PORCENTAGEM
A	40%
B	20%
C	50%
D	60%
E	80%

Nessas condições, é correto afirmar que a média aritmética do número de pontos obtidos pelos candidatos nessa avaliação foi igual a

- 200.
- 175.
- 150.
- 125.
- 100.

Resolução

Alternativa correta: d

De acordo com a tabela temos a média aritmética ponderada:

$$\frac{40\% \cdot 50 + 20\% \cdot 50 + 50\% \cdot 50 + 60\% \cdot 50 + 80\% \cdot 50}{100\%}$$

$$= \frac{50 \cdot (40\% + 20\% + 50\% + 60\% + 80\%)}{100\%}$$

$$= \frac{50 \cdot 250\%}{100\%} = 125$$

Logo a média aritmética dos pontos obtidos é 125.

68. Um Grupo de Operações Especiais trabalha na elucidação de um crime. Para investigações de campo, 6 pistas diferentes devem ser distribuídas entre 2 equipes, de modo que cada equipe receba 3 pistas. O número de formas diferentes de se fazer essa distribuição é

- 6.
- 10.
- 12.
- 18.
- 20.

Resolução

Alternativa correta: e

Consideremos as equipes A e B e as pistas a, b, c, d, e, f.

Se cada equipe deve receber 3 pistas e o agrupamento das três pistas a ordem não interessa, então temos uma combinação de 6 pistas tomadas 3 a 3.

$$C_{6,3} = \frac{6!}{3! \cdot 3!} = \frac{6 \cdot 5 \cdot 4 \cdot 3!}{3 \cdot 2 \cdot 1 \cdot 3!} \rightarrow C_{6,3} = 20$$

69. Em um sistema de coordenadas cartesianas ortogonais, a circunferência de centro O e raio r é definida pela equação: $(x - 4)^2 + (y - 5)^2 = 9$

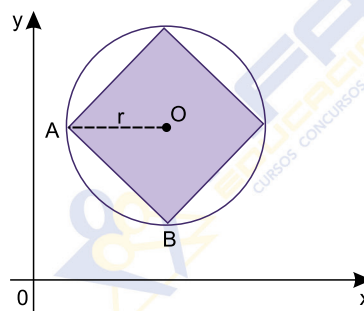

Se \overline{AB} o lado de um quadrado inscrito nessa circunferência, é correto afirmar que o perímetro desse quadrado mede

- $16\sqrt{2}$.
- $14\sqrt{2}$.
- $12\sqrt{2}$.
- $8\sqrt{2}$.
- $6\sqrt{2}$.

Resolução

Alternativa correta: c

A equação $(x - 4)^2 + (y - 5)^2 = 9$ é de uma circunferência de centro no ponto $O(4; 5)$ e $R^2 = 9$, logo $R = 3$.

Pela figura dada o raio da circunferência mede a metade da diagonal do quadrado, logo a diagonal (d) do quadrado mede o dobro do raio, ou seja, $2R$. Assim temos $d = 2 \cdot 3 = 6$

Mas a diagonal (d) do quadrado é o produto da medida do lado (l) do quadrado pela raiz quadrada de 2, então:

$$d = l \cdot \sqrt{2} \rightarrow l = \frac{d}{\sqrt{2}} \rightarrow l = \frac{6}{\sqrt{2}}$$

O perímetro do quadrado é $4 \cdot l$, logo:

$$\text{perímetro} = 4 \cdot \frac{6}{\sqrt{2}} = \frac{24 \cdot \sqrt{2}}{\sqrt{2} \cdot \sqrt{2}} = 12\sqrt{2}$$

70. Uma empresa está desenvolvendo dois potes, P1 e P2, para comercializar um cosmético. Ambos deverão ter a forma de cilindros circulares retos e volumes iguais. As figuras, com dimensões indicadas em centímetros, mostram as proposições iniciais para cada pote.

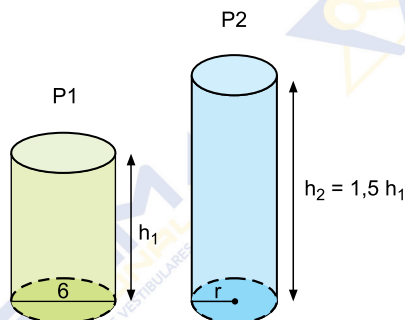

Nessas condições, se a empresa adotar $h_1 = 10$ cm para P1, a medida do raio de P2, em centímetros, deverá ser igual a

- $\sqrt{6}$.
- $2\sqrt{3}$.
- $2\sqrt{6}$.
- $3\sqrt{6}$.
- $4\sqrt{3}$.

Resolução

Alternativa correta: a

No pote P1 temos diâmetro $D_1 = 6$ cm, logo o raio $R_1 = 3$ cm e a altura é h_1 .

No pote P2 temos o raio R_2 e a altura $h_2 = 1,5h_1$

A expressão para calcular o volume do cilindro é $V_{cil} = \pi \cdot R^2 \cdot h$ e sendo iguais os volumes dos dois potes temos:

$$V_{P1} = V_{P2}$$

$$\pi \cdot R_1^2 \cdot h_1 = \pi \cdot R_2^2 \cdot h_2 \rightarrow \pi \cdot 3^2 \cdot h_1 = \pi \cdot R_2^2 \cdot 1,5 \cdot h_1$$

$$R_2^2 = \frac{\pi \cdot 9 \cdot h_1}{\pi \cdot 1,5 \cdot h_1} = \frac{9}{1,5} \rightarrow R_2^2 = 6 \rightarrow R_2 = \sqrt{6}$$

NOÇÕES DE ADMINISTRAÇÃO PÚBLICA

71. A Constituição Federal possui vários dispositivos sobre os membros das Polícias Militares e dos Corpos de Bombeiros Militares. Uma das previsões a esse respeito é de que
- o tempo de contribuição federal, estadual ou municipal não será contado para efeito de aposentadoria e tempo de serviço.

- cabará *habeas corpus* em relação a atos que fixarem a patente dos oficiais ou a graduação das praças.
- o militar alistável é elegível, com a condição de que, se contar menos de dez anos de serviço, deverá afastar-se da atividade.
- o militar, mesmo enquanto em serviço ativo, pode estar filiado a partidos políticos e ser sindicalizado.
- as patentes desses oficiais serão conferidas pelo Presidente da República, que poderá delegar essa competência ao Comandante Geral do Exército.

Resolução

Alternativa correta: c

Alternativa A: Incorreta. O artigo 42 da CF/88 que trata dos militares estaduais indica que é aplicável aos militares do Estado um dos direitos previdenciários do servidor público civil, qual seja, exatamente aquele que está disposto na alternativa. Vejamos: Art. 42, § 1º **Aplicam-se aos militares dos Estados**, do Distrito Federal e dos Territórios, além do que vier a ser fixado em lei, as disposições do art. 14, § 8º; **do art. 40, § 9º (...)**; Por sua vez o Art. 40, § 9º O tempo de contribuição federal, estadual ou municipal **será** contado para efeito de aposentadoria e o tempo de serviço correspondente para efeito de disponibilidade.

Alternativa B: Incorreta. O artigo 42 da CF/88 que trata dos militares indicam uma série de remissões ao artigo 142, que trata dos militares federais. Nesse sentido, uma das vedações é do não cabimento de HC para punições disciplinares militares (Art. 142, § 2º Não caberá *habeas corpus* em relação a punições disciplinares militares). Ademais, o enunciado fala em fixação de patente e graduação, sendo sequer este o objeto de HC, que nos termos do artigo 5º, LXVIII trata de liberdade de locomoção.

Alternativa C: Correta. O artigo 42 faz remissão ao artigo 14 da CF que por sua vez reza que "**§ 8º O militar alistável é elegível, atendidas as seguintes condições: I - se contar menos de dez anos de serviço, deverá afastar-se da atividade**".

Alternativa D: Incorreta O artigo 42 da CF que trata dos militares indicam uma série de remissões ao artigo 142, que trata dos militares federais. Uma delas, do art. 142, § 3º, inciso V reza que "**o militar, enquanto em serviço ativo, não pode estar filiado a partidos político**".

Alternativa E: Embora esta seja uma das disposições do art. 142, é oportuno lembrar que o art. 42 coloca esta prerrogativa como sendo dos Governadores do Estado. Vejamos: § 1º Aplicam-se

aos militares dos Estados, do Distrito Federal e dos Territórios, além do que vier a ser fixado em lei, as disposições do art. 14, § 8º; do art. 40, § 9º; e do art. 142, §§ 2º e 3º, **cabendo a lei estadual específica dispor sobre as matérias do art. 142, § 3º, inciso X, sendo as patentes dos oficiais conferidas pelos respectivos governadores.**

72. A Constituição do Estado de São Paulo, em observância ao disposto na Constituição Federal, prevê, como regra geral, que é vedada a acumulação remunerada de cargos públicos e que esta vedação estende-se a empregos e funções e abrange

- a) autarquias, fundações, empresas públicas limitadas, sociedades de economia mista, estas últimas limitadas aos casos em que sejam prestadoras de serviços públicos.
- b) autarquias e fundações, excluídos os entes da Administração que possuam personalidade jurídica de direito privado, como empresas públicas e sociedades de economia mista.
- c) a Administração Pública Direta, não se aplicando à Administração Pública Indireta, não importando se os entes têm personalidade jurídica de direito público ou privado.
- d) empresas públicas e sociedades de economia mista, excluindo-se as autarquias e fundações que possuem personalidade jurídica de direito público.
- e) autarquias, fundações, empresas públicas, sociedades de economia mista, suas subsidiárias, e sociedades controladas, direta ou indiretamente, pelo Poder Público.

Resolução

Alternativa correta: e

Retrata o Art. 115, incisos XVIII e XIX. Vejamos:

XVIII. é vedada a acumulação remunerada de cargos públicos, exceto quando houver compatibilidade de horários:

- a) de dois cargos de professor;
- b) de um cargo de professor com outro técnico ou científico;
- c) a de dois cargos ou empregos privativos de profissionais de saúde, com profissões regulamentadas; (NR)

XIX. a proibição de acumular estende-se a empregos e funções **e abrange autarquias, fundações, empresas públicas, sociedades de economia mista, suas subsidiárias, e sociedades controladas, direta ou indiretamente, pelo Poder Público.**

73. Considere a seguinte situação hipotética:

Governador do Estado de São Paulo declara que a construção de teatro com grande capacidade em Município de pequeno porte, com recursos públicos estaduais, deu-se para atender a um pedido da sogra dele.

Diante dessa constatação, seria possível aplicar aos fatos hipotéticos o previsto na Lei Estadual nº 10.177/1998 para fins de decretar a invalidação dos atos administrativos praticados no caso, pois estes desatenderam os pressupostos legais e regulamentares de sua edição, por

- a) incompetência do agente que o emanou.
- b) impropriedade do objeto.
- c) omissão de formalidades ou procedimentos essenciais.
- d) desvio de poder.
- e) falta ou insuficiência de motivação.

Resolução

Alternativa correta: d

O tema é a Lei 10.177/98, que disciplina o Processo Administrativo na Administração Pública de SP à hipótese de DESVIO DE PODER, vez que o objetivo a ser perseguido pelo Poder Público é o bem geral da Comunidade (Municípios) e não apenas da "Sogra" do Administrador Público.

Em outras palavras, o poder não pode ser exercido para atender unicamente interesses particulares. Se assim for, haverá inequívoco desvio de poder.

74. No que concerne às sanções disciplinares, o Regulamento Disciplinar da Polícia Militar prevê que

- a) a expulsão não pode ser aplicada ao Oficial.
- b) a demissão não pode ser aplicada ao Oficial.
- c) a proibição do uso do uniforme pode ser aplicada ao Oficial da ativa.
- d) a advertência será publicada em Diário Oficial.
- e) o recolhimento disciplinar é a sanção mais grave a ser aplicada ao Oficial.

Resolução

Alternativa correta: a

A questão trouxe como tema central as Sanções Disciplinares previstas no Regulamento Disciplinar da Polícia Militar do Estado de São Paulo (Lei Complementar nº 893, de 09 de Março de 2001). Ao analisarmos as questões, podemos excluir ime-

O recurso do MS-Word 2010, em sua configuração padrão, que permite criar esses vínculos é:

- SmartArt.
- Tabela.
- Instantâneo.
- Partes Rápidas.
- Referência Cruzada.

Resolução

Alternativa correta: e

O SmartArt é utilizado quando temos que criar estruturas hierárquicas, como um organograma, ou uma estrutura que indique algum tipo de sequência como um processo.

Uma tabela é uma estrutura com colunas e linhas que formam células para organizar textos, imagens, contabilidade, calendários, entre muitas outras funcionalidades.

O Instantâneo é um recurso da Aba Inserir, do grupo Ilustrações, que realiza a inserção instantânea de uma janela em execução dentro do computador.

Partes Rápidas é um local onde você pode criar, armazenar e localizar partes reutilizáveis de conteúdo, incluindo AutoTexto, propriedades do documento, como título e autor, e campos, ou mesmo utilizar o comando “=rand() e enter” o qual insere vários parágrafos da ajuda do MS Word.

Referência Cruzada trabalha como um hipertexto que nos permite ir a várias partes do documento diretamente clicando sobre o texto ou imagem. Uma curiosidade é que o examinador utilizou inclusive o texto que aparece quando se coloca o mouse sobre o link, conforme imagem abaixo:

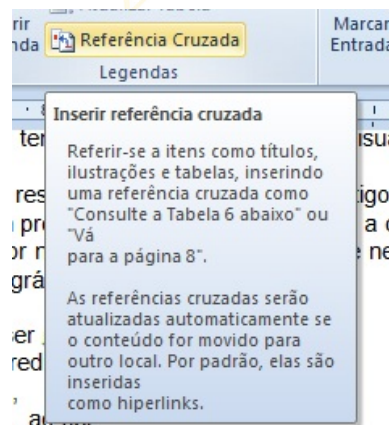

78. Observe a planilha a seguir, editada por meio do MS-Excel 2010, em sua configuração padrão.

	A	B	C
1	8	4	7
2	7	3	1
3	2	3	9
4			

O valor que será exibido na célula A4 após esta ser preenchida com a fórmula =SE(MAIOR(A1:C3;2)<-C3;A3;B2) é:

- 2
- 3
- 7
- 8
- 9

Resolução

Alternativa correta: a

Nesta questão o examinador quis verificar o conhecimento de comandos do Excel do candidato.

Toda fórmula no Excel começa com o sinal “=”. Após vem o comando “SE”, que começa uma condição, a qual vem seguido do comando “MAIOR”, ou seja, ordena os números do maior para o menor termo.

Daí, passamos a indicação do intervalo a ser analisado que é “A1:C3” que compreende toda parte da tabela com dados conforme imagem a seguir, marcado pela linha azul:

MÉDIA				
	A	B	C	D
1	8	4	7	
2	7	3	1	
3	2	3	9	
4	=SE(MAIOR(A1:C3;2)<C3;A3;B2)			
5				

O numeral "2" que foi colocado após o ponto e virgula, diz que da ordem temos que usar o segundo termo, mas não terminamos ainda, após ele pediu o número menor que 2 analisados entre as células C3, cor verde, A3, em roxo, e B2 em vermelho.

Então chegamos ao término da questão, o sinal de comparação menor, no Excel, é menor ou igual a 2, o qual só é preenchido pela célula A3 que é igual a 2.

79. No MS-PowerPoint 2010, em sua configuração padrão, "Normal", "Anotações" e "Classificação de Slides" são

- Efeitos de Animação.
- Efeitos de Transição.
- Modos de Exibição Mestre.
- Modos de Exibição de Slides.
- Formas de Design de Slides.

Resolução

Alternativa correta: d

A interface utilizada no Office 2010, constante do edital, é a Ribbon, composta por Abas ou Guias, que são divididas em grupos, os quais contêm os menus.

Neste caso, a resposta está na imagem abaixo, na qual se verifica que os menus "Normal, Anotações e Classificação de Slides", estão contidos no grupo "Modos de Exibição de Slides", o qual pertence a Aba "Exibição":

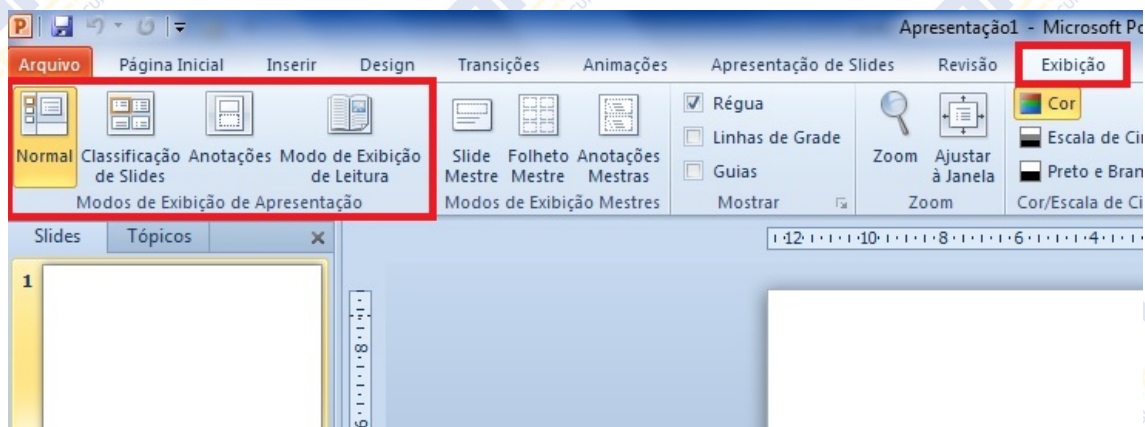

80. No MS-Outlook 2010, em sua configuração padrão, as mensagens que já foram enviadas, geralmente, ficam na pasta

- Caixa de Saída.
- Itens Enviados.
- Caixa de Entrada.
- Spam.
- Rascunho.

Resolução

Alternativa correta: b

Nesta questão a resposta é itens enviados, mas vamos a explicação: A caixa de entrada é onde ficam as mensagens recebidas, que chegaram ao dono da caixa postal. Rascunho é a pasta onde ficam as mensagens que começamos a elaborar e não terminamos, ficando arquivadas até que as terminemos ou que sejam descartadas. A caixa de Spam não existe no MS-Outlook 2010, ela é substituída pela Caixa "Lixo Eletrônico", na qual ficam as mensagens que não solicitamos ou autorizamos o recebimento.

O que poderia ter gerado certa dúvida está entre a Caixa de Saída e Itens Enviados. Esclarecendo: as mensagens que estão na Caixa de Saída aguardam por algum motivo, sem conexão de internet, servidor fora do ar e outros, para serem enviados, mas o examinador solicitou "as mensagens que já foram enviadas", então a resposta é única: Itens Enviados.

EQUIPE RESPONSÁVEL PELA RESOLUÇÃO COMENTADA DA PROVA DO CONCURSO**CFO 2017 APLICADA EM 04DEZ16****Ciências Humanas**

Filosofia – Prof. Joy Nunes da Silva Barros

Geografia do Brasil e Geral – Prof. Alcebiades Ferreira Nobre Filho e Prof. Luciano Carvalho de Oliveira

História do Brasil e Geral – Prof. Alexandre Claro Mendes, Prof. Kaili Cristina Bezerra Takamori e Prof. Sandra Helena Linhares

Sociologia – Prof. Rodrigo Simões Alves

Linguagens, Códigos e Suas Tecnologias

Gramática – Prof. Elias Néri Santana e Prof. Romeu Agostinho Santomauro

Interpretação de Texto – Prof. Moacir Luiz da Silva Prudêncio

Língua Espanhola – Prof. Héctor Luís Pandolfo Júnior

Língua Inglesa – Prof. Moacir Luiz da Silva Prudêncio

Literatura – Prof. Evaneide Nóbrega de Albuquerque

Administração Pública – Prof. Abelardo Júlio da Rocha, Prof. Alexandre Henriques da Costa, Prof. Anderson Durynek e Prof. Marco Aurélio Barberato Genghini

Informática – Prof. Agostinho Pereira de Paula

Matemática

Prof. Armênio dos Anjos Martins, Prof. Augusto Kudo, Prof. Leo Grosz Barufaldi e Prof. Rodrigo Lourenço dos Santos

Diagramação e Formatação

Neusa Harue Motoike

Coordenação Pedagógica

Prof. Leo Grosz Barufaldi

Direção

Cel PM Ricardo da Rocha Bortoletto

Presidente da Associação Educacional AFAM

Cel PM João Francisco Giurni da Rocha

Presidente da Diretoria Executiva da AFAM**Associação Fundo de Auxílio Mútuo dos Militares do Estado de São Paulo**

Cel PM Roberto Allegretti